

中铁检验认证中心有限公司

认证公告

2019年第39号（总第425号）

中铁检验认证中心有限公司（CRCC）是经国家认证认可监督管理委员会批准，具有第三方公正地位的产品认证机构，批准号为CNCA-R-2002-102。

CRCC在国家认监委批准的范围内，按照国际通行认证模式开展产品认证、质量管理体系认证工作。

现将本次经复核/决定人员评定、CRCC作出批准的认证委托人名单(2019年09月17日至2019年09月23日)公布如下：

第一部分：铁路产品认证

一、认证证书

（一）复评

专业小类：22.04.0301 机车圆柱螺旋弹簧

委托人名称：天津中车车辆装备有限公司

生产厂名称：天津中车车辆装备有限公司

制造地址：天津市河北区南口路22号

1、证书编号：CRCC10219P11637R3L-021

产品名称：机车圆柱螺旋弹簧

规格型号：

CK1E31（B类，外弹簧图号：EQJ9-52-01-002/内弹簧图号：EQJ9-52-01-003，60Si2MnA）；

CK1E31（B类，外弹簧图号：EQJ9-53-03-001/内弹簧图号：EQJ9-53-03-002，60Si2MnA）；

DF4、DF5轴箱装配弹簧（B类，大圆弹簧图号：DLJ6-02-02-003/中圆弹簧图号：DLJ6-02-02-004/小圆弹簧图号：DLJ6-02-02-005，60Si2MnA）；

DF4DK轴箱弹簧（B类，外弹簧图号：116Z020001/中弹簧图号：116Z020002/内弹簧图号：109Z020001，60Si2MnA）；

DF8B（B类，大圆弹簧图号：QSJ7-52-10-003/小圆弹簧图号：QSJ7-52-10-004，60Si2MnA）；

GK、ZJJ3B（B类，外圆弹簧图号：ZJJ3B-52-02-000-1/中圆弹簧图号：ZJJ3B-52-02-000-2/内圆弹簧图号：ZJJ3B-52-02-000-3，60Si2MnA）；

SS3、SS3B、SS4、SS4G（B类，外弹簧图号：TXJ3-63-10-001A/中弹簧图号：TXJ3-63-10-002A/内弹簧图号：TXJ3-63-10-003A，60Si2MnA）；

东风7C/7G（B类，外弹簧图号：EQZ3-20-01-300/内弹簧图号：EQZ3-20-01-200，60Si2MnA）

标准和技术要求：TB/T2211-2018

有效期：2019年09月19日至2024年09月02日

2、证书编号：CRCC10219P11637R3L-022

产品名称：交流传动机车圆柱螺旋弹簧

规格型号：

HXD3/HXD3C一系悬挂装置轴箱弹簧（B类，图号：8U7Z02010010，60Si2CrVA）；

HXD3C二系支撑组成高圆簧（A类，图号：8U7Z04000010，52CrMoV4）；

二系悬挂装置高圆簧（HXD3D型，A类，图号：8U9Z05000010，52CrMoV4）；

一系悬挂装置轴箱弹簧（HXD3D型，A类，图号：8U9Z02000010，52CrMoV4）

标准和技术要求：TJ/JW035-2014

有效期：2019年09月19日至2024年09月02日

专业小类：22.04.1221 GSM-R数字移动通信基站子系统设备

委托人名称：诺基亚通信系统技术（北京）有限公司

生产厂名称：诺基亚通信系统技术（北京）有限公司
 制造地址：场所1：江苏省昆山开发区前进东路88号6号楼三楼；
 场所2：江苏省昆山开发区青阳南路312号；
 场所3：北京市朝阳区望京东路1号；
 场所4：浙江省杭州市东信大道66号B座；
 场所5：上海市松江出口加工区南乐路1925号

1、证书编号：CRCC10219P11661RIL-001
 产品名称：GSM-R 数字移动通信基站子系统设备
 规格型号：RGR50 (Flexi BSC版本号RGR50、Flexi GSM BTS版本号RGR50)
 标准和技术要求：TB/T3324-2013；TJ/DW165-2014；运基通信[2006]265号



图1：BTS与传输端口连接图



图2：BTS系统结构拓扑图

- 注：
1. $n \leq 6$ ，当 $n=6$ 时，为O2站型；
 2. 载频模块/RRU: EXGB/FHDN, 1+1冗余备份
 3. 主控模块/BBU: ESMA/FSMF, 1+1冗余备份
 4. 模块间通过总线及射频线或光纤进行连接

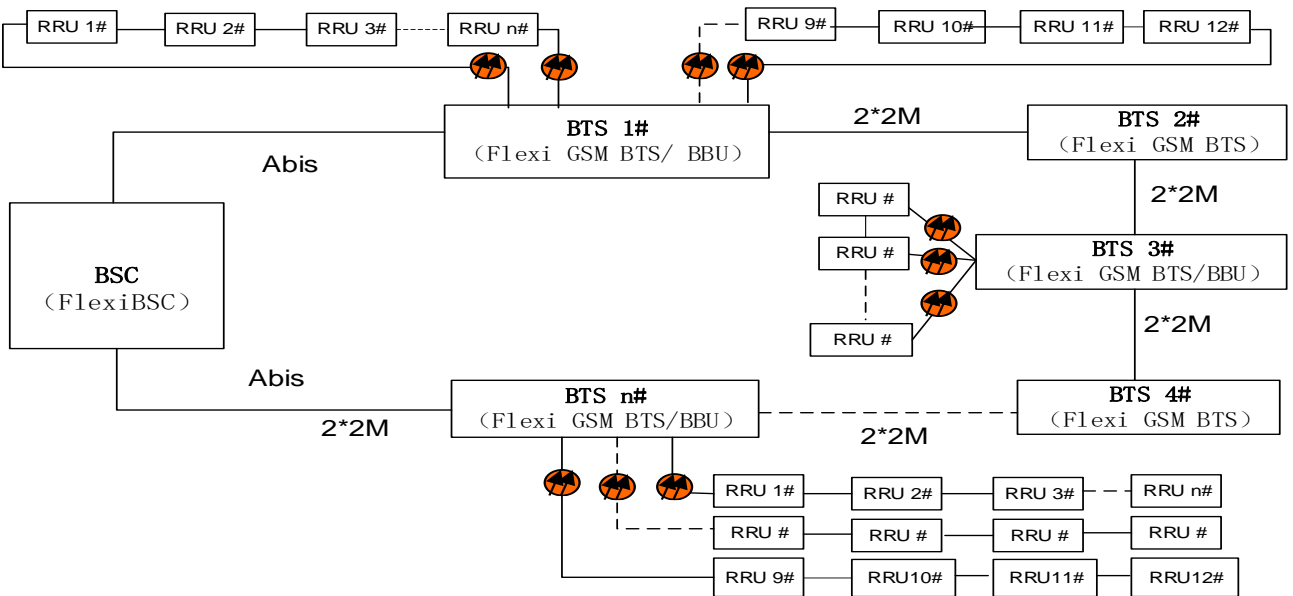
《基站子系统设备软件版本控制清单》

Flexi BSC (版本号：RGR50)
 ESMA/EXGB (版本号：RGR50)
 FSMF/FHDN (版本号：RGR50)

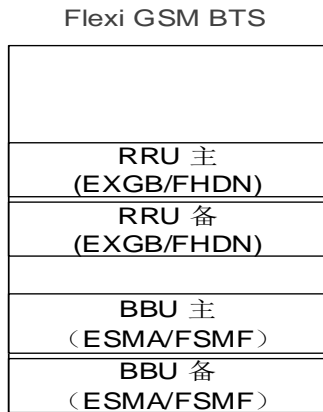
有效期：2019年09月23日至2024年09月22日

专业小类：22.04.1225 列尾机车电台

委托人名称：通号通信信息集团上海有限公司

生产厂名称：通号通信信息集团上海有限公司

制造地址：场所1：上海市静安区西藏北路489号；
场所2：上海市静安区天目中路253号蓝宝石大厦3层、19层

1、证书编号：CRCC10219P11656R1M-001
产品名称：双模货列尾机车电台
规格型号：DWE1111-1109
标准和技术要求：TJ/DW179-2015；TJ/DW180-2015
有效期：2019年09月19日至2024年09月18日

专业小类：22.04.1304 铁路用防水材料

委托人名称：衡水泰威新材料有限公司

生产厂名称：衡水泰威新材料有限公司
制造地址：河北省衡水市经济开发区冀衡路1898号

1、证书编号：CRCC10219P11697R1M-001
产品名称：铁路隧道防排水用自粘钢边橡胶止水带
规格型号：
变形缝用中埋式自粘钢边橡胶止水带（TJZSD-研隧（2018）-001）B-Z-ZG：300×6、300×8、300×10、350×8、350×10、400×10，天然橡胶、挤出，钢带DX52D+Z；
施工缝用中埋式自粘钢边橡胶止水带（TJZSD-研隧（2018）-001）S-Z-ZG：250×6、250×8、250×10、300×6、300×8、300×10、350×8、350×10、400×10，天然橡胶、挤出，钢带DX52D+Z
标准和技术要求：Q/CR562.2-2017（含第1号修改单）
有效期：2019年09月19日至2024年09月18日

2、证书编号：CRCC10219P11697R1M-002
产品名称：铁路隧道防排水用自粘橡胶止水带
规格型号：
变形缝用背贴式自粘橡胶止水带（TJZSD-研隧（2018）-001）B-T-ZR：250×4、250×6、250×8、250×10、300×6、300×8、300×10、350×6、350×8、350×10、400×8、400×10，天然橡胶、挤出；
变形缝用中埋式自粘橡胶止水带（TJZSD-研隧（2018）-001）B-Z-ZR：250×6、250×8、250×10、300×6、300×8、300×10、350×8、350×10、400×10，天然橡胶、挤出；
施工缝用背贴式自粘橡胶止水带（TJZSD-研隧（2018）-001）S-T-ZR：250×4、250×6、250×8、250×10、300×6、300×8、300×10、350×6、350×8、350×10、400×8、400×10，天然橡胶、挤出；
施工缝用中埋式自粘橡胶止水带（TJZSD-研隧（2018）-001）S-Z-ZR：200×6、200×8、200×10、250×6、250×8、250×10、300×6、300×8、300×10、350×8、350×10、400×10，天然橡胶、挤出
标准和技术要求：Q/CR562.2-2017（含第1号修改单）
有效期：2019年09月19日至2024年09月18日

3、证书编号：CRCC10219P11697R1M-003
产品名称：铁路隧道用钢边止水带
规格型号：
变形缝用钢边止水带B-G：300×6、350×8、400×10，三元乙丙橡胶、模压；
施工缝用钢边止水带S-G：300×6、350×8、400×10，三元乙丙橡胶、模压
标准和技术要求：TB/T3360.2-2014
有效期：2019年09月19日至2024年09月18日

4、证书编号：CRCC10219P11697R1M-004
产品名称：铁路隧道用橡胶止水带
规格型号：
背贴式橡胶止水带R-T：300×6、350×8、400×10，三元乙丙橡胶、挤出；
变形缝用中埋式橡胶止水带B-R-Z：300×6、350×8、400×10，三元乙丙橡胶、挤出；
施工缝用中埋式橡胶止水带S-R-Z：300×6、350×8、400×10，三元乙丙橡胶、挤出
标准和技术要求：TB/T3360.2-2014
有效期：2019年09月19日至2024年09月18日

专业小类：22.04.1503 电气化铁路用铜及铜合金接触线

委托人名称：烟台金晖铜业有限公司

生产厂名称：烟台金晖铜业有限公司

制造地址：山东省烟台市莱山区高新区纬三路27号

1、证书编号：CRCC10219P11657R1S-002

产品名称：电气化铁路用铜合金接触线(200~250km/h)

规格型号：CTSM 120；CTSM 150

标准和技术要求：TB/T2809-2017；TJ/GD011-2009

有效期：2019年09月19日至2024年09月18日

2、证书编号：CRCC10219P11657R1S-003

产品名称：电气化铁路用铜合金接触线(300~350km/h)

规格型号：CTMH 120；CTMH 150；CTMM 120；CTMM 150

标准和技术要求：TB/T2809-2017；TJ/GD012-2009

有效期：2019年09月19日至2024年09月18日

3、证书编号：CRCC10219P11657R1S-004

产品名称：电气化铁路用铜镁合金接触线(160km/h及以下)

规格型号：CTM120；CTM150；CTMH120；CTMH150；CTMM120；CTMM150

标准和技术要求：TB/T2809-2017

有效期：2019年09月19日至2024年09月18日

4、证书编号：CRCC10219P11657R1S-005

产品名称：电气化铁路用铜锡合金接触线(160km/h及以下)

规格型号：CTS120；CTS150；CTSH120；CTSH150；CTSM120；CTSM150

标准和技术要求：TB/T2809-2017

有效期：2019年09月19日至2024年09月18日

5、证书编号：CRCC10219P11657R1S-006

产品名称：电气化铁路用铜银合金接触线(160km/h及以下)

规格型号：CTA120；CTA150

标准和技术要求：TB/T2809-2017

有效期：2019年09月19日至2024年09月18日

专业小类：22.04.1504 电气化铁路用铜及铜合金绞线

委托人名称：烟台金晖铜业有限公司

生产厂名称：烟台金晖铜业有限公司

制造地址：山东省烟台市莱山区高新区纬三路27号

1、证书编号：CRCC10219P11657R1S-001

产品名称：电气化铁路用铜合金承力索（160km/h及以下）

规格型号：JTM120-1×19 / 2.8；JTM150-1×37 / 2.25；JTM70-1×19 / 2.1；

JTM95-1×19 / 2.5；JTMM120-1×19 / 2.8；JTMM150-1×37 / 2.25；

JTMM70-1×19 / 2.1；JTMM95-1×19 / 2.5

标准和技术要求：TB/T3111-2017

有效期：2019年09月19日至2024年09月18日

（二）变更及扩项

01地址变更

专业小类：22.04.0650 铁道客车折棚式风挡

委托人名称：常州今创风挡系统有限公司

生产厂名称：常州今创风挡系统有限公司

制造地址：武进国家高新技术产业开发区常武南路502号

1、证书编号：CRCC10217P11012R1M

产品名称：铁道客车单层折棚式风挡

规格型号：25K型（图号JKP320-00-000）；25T型（图号JHKP080-00-000）

标准和技术要求：TB/T3094-2015

有效期：2019年09月19日至2022年07月17日

02标准变更

专业小类：22.04.0914 动车组闸片

委托人名称：克诺尔车辆设备（苏州）有限公司

生产厂名称：克诺尔车辆设备（苏州）有限公司

制造地址：

场所1：Moosacher Stra ße 80, 80809 München, Germany（产品设计过程）/Knorr-Bremse Systems für Schienenfahrzeuge GmbH；

场所2：Pol. Ind. Augustinos C/G, s/n 31013 Pamplona Spain（摩擦粒子生产过程）/ ICERRAIL S.L.；

场所3：江苏省苏州市虎丘区苏州高新区石阳路69号（生产组装和检验过程）

1、证书编号：CRCC10218P12510R0L-10

产品名称：300-350km/h非燕尾型粉末冶金闸片（C.6/C.7）

规格型号：BIS0400TSX17（C159549, II48487/17105, ICERRAIL） CRH3C、CRH380B/BL/BG/CL；

标准和技术要求：TJ/CL307-2019

有效期：2019年09月19日至2022年10月18日

委托人名称：克诺尔车辆设备（苏州）有限公司

生产厂名称：KNORR-BREMSE Hungária Kft.

制造地址：

场所1：1238, Helsinki str. 105 Budapest Hungary（生产装配和检验）/ Knorr-Bremse Hungaria Kft；

场所2：Moosacher Str. 80, 80809 München, Germany（产品设计过程）/ Knorr-Bremse Systems für Schienenfahrzeuge GmbH；

场所3：江苏省苏州高新区石阳路69号（销售过程）；

场所4：Via Pianodardine 83100 Avellino Italy（摩擦粒子生产）/ COFREN S.R.L.

1、证书编号：CRCC10218P11527R1L-4

产品名称：200-250 km/h动车组粉末冶金闸片（燕尾通用型）

规格型号：FLX400SSZS30（C151288, II75745/30105, COFREN） CRH3A、CRH1A-A/1E、CRH2A统/2E/2G；

标准和技术要求：TJ/CL307-2014

有效期：2019年09月19日至2023年06月29日，2019年09月19日变更单元注销“FLX400SSZS30（C151288, II75745/30122, ICERRAIL） CRH6F”型号换证

委托人名称：克诺尔车辆设备（苏州）有限公司

生产厂名称：KNORR-BREMSE Hungária Kft.

制造地址：场所1：1238, Helsinki str. 105 Budapest Hungary（生产装配和检验）/ Knorr-Bremse Hungaria Kft

场所2：Moosacher Str. 80, 80809 München, Germany（产品设计过程）/Knorr-Bremse Systems für Schienenfahrzeuge GmbH

场所3：Pol. Ind. Augustinos C/G, s/n 31013 Pamplona Spain（摩擦粒子生产过程）/ ICERRAIL S.L.

场所4：江苏省苏州高新区石阳路69号（销售过程）

1、证书编号：CRCC10219P11527R1L-005

产品名称：200-250km/h燕尾I-B型粉末冶金闸片（C.3/C.5）

规格型号：FLX400SSZS30（C151288, II75745/30122, ICERRAIL） CRH6F

标准和技术要求：TJ/CL307-2019

有效期：2019年09月19日至2023年06月29日

专业小类：22.04.1304 铁路用防水材料

委托人名称：四川省广汉市皇冠防水材料有限公司

生产厂名称：四川省广汉市皇冠防水材料有限公司

制造地址：四川省德阳市广汉市西高乡场镇

1、证书编号：CRCC10214P11693ROM

产品名称：聚氨酯防水涂料

规格型号：用于粘贴防水卷材，质量比A：B=1：2；

直接用于作防水层，质量比A：B=1：1；

标准和技术要求：TB/T 2965-2018

有效期：2019年09月19日至2019年10月10日

委托人名称：广州大禹建筑防水材料有限公司

生产厂名称：广州大禹建筑防水材料有限公司

制造地址：广东省广州市从化太平镇飞鹅工业区（自编8号）

1、证书编号：CRCC10215P11841ROM-1

产品名称：聚氨酯防水涂料

规格型号：直接用于作防水层，质量比A：B=1：1；

标准和技术要求：TB/T2965-2018

有效期：2019年09月19日至2020年01月28日

委托人名称：雨中情防水技术集团有限责任公司

生产厂名称：陕西雨中情防水材料有限责任公司

制造地址：陕西省咸阳市秦都区马庄镇（福银高速咸阳北马庄出口引线南）

1、证书编号：CRCC10215P11851ROM

产品名称：聚氨酯防水涂料

规格型号：用于粘贴防水卷材，质量比A：B=1：2；

直接用于作防水层，质量比A：B=1：2；

标准和技术要求：TB/T 2965-2018

有效期：2019年09月19日至2020年02月04日

委托人名称：胜利油田大明新型建筑防水材料有限责任公司

生产厂名称：胜利油田大明新型建筑防水材料有限责任公司

制造地址：山东省东营市经济开发区东七路东黄河北

1、证书编号：CRCC10215P12038ROM

产品名称：聚氨酯防水涂料

规格型号：直接用于作防水层，质量比A：B=1：1；

标准和技术要求：TB/T2965-2018

有效期：2019年09月19日至2020年08月26日

委托人名称：天津市禹红建筑防水材料有限公司

生产厂名称：天津市禹红建筑防水材料有限公司

制造地址：天津市北辰区陆路港物流装备产业园二经路9号

1、证书编号：CRCC10215P11919R1M

产品名称：聚氨酯防水涂料

规格型号：直接用于作防水层，质量比A：B=1：2；

标准和技术要求：TB/T 2965-2018

有效期：2019年09月19日至2020年04月22日

委托人名称：科顺防水科技股份有限公司

生产厂名称：佛山市科顺建筑材料有限公司

制造地址：广东省佛山市高明区杨和镇桃花街2号

1、证书编号：CRCC10215P12045R1M

产品名称：聚氨酯防水涂料

规格型号：用于粘贴防水卷材，质量比A：B=1：1；

直接用于作防水层，质量比A：B=1：2；

标准和技术要求：TB/T 2965-2018

有效期：2019年09月19日至2020年09月09日

委托人名称：仪征市金美林建设材料有限公司

生产厂名称：仪征市金美林建设材料有限公司

制造地址：江苏省扬州市仪征市真州镇胥浦工业集中区中兴路

1、证书编号：CRCC10216P10372R1S

产品名称：聚氨酯防水涂料

规格型号：用于粘贴防水卷材，质量比A：B=1：2；

直接用于作防水层，质量比A：B=1：2；

标准和技术要求：TB/T2965-2018

有效期：2019年09月19日至2021年04月07日

委托人名称：四川蜀羊防水材料有限公司

生产厂名称：四川蜀羊防水材料有限公司

制造地址：四川省成都市崇州市工业集中发展区元通工业点

1、证书编号：CRCC10216P10371R1M

产品名称：聚氨酯防水涂料

规格型号：用于粘贴防水卷材，质量比A：B=1：1.5；

直接用于作防水层，质量比A：B=1：1；

标准和技术要求：TB/T2965-2018

有效期：2019年09月19日至2021年03月20日

委托人名称：山东正大防水材料股份有限公司

生产厂名称：山东正大防水材料股份有限公司

制造地址：山东省潍坊市寿光市台头镇工业园区

1、证书编号：CRCC10216P12212R0M

产品名称：聚氨酯防水涂料

规格型号：直接用于作防水层，质量比A：B=1：1；

标准和技术要求：TB/T 2965-2018

有效期：2019年09月19日至2021年04月13日

委托人名称：江苏金源交通设施有限公司

生产厂名称：江苏金源交通设施有限公司

制造地址：江苏省泰州市靖江市西来镇泥桥南街26号

1、证书编号：CRCC10216P10373R1M

产品名称：聚氨酯防水涂料

规格型号：用于粘贴防水卷材，质量比A：B=1：2；

直接用于作防水层，质量比A：B=1：2；

标准和技术要求：TB/T2965-2018

有效期：2019年09月19日至2021年04月05日

委托人名称：西安通瑞新材料开发有限公司

生产厂名称：西安通瑞新材料开发有限公司杨凌分公司

制造地址：陕西省杨凌示范区南片南纬三路

1、证书编号：CRCC10216P10388R1M

产品名称：聚氨酯防水涂料

规格型号：用于粘贴防水卷材，质量比A：B=1：2；

直接用于作防水层，质量比A：B=1：1.5；

标准和技术要求：TB/T 2965-2018

有效期：2019年09月19日至2021年05月25日

委托人名称：山东汇源建材集团有限公司

生产厂名称：山东汇源建材集团有限公司

制造地址：山东省潍坊市寿光市台头镇丰台路北段

1、证书编号：CRCC10216P12245ROM
产品名称：聚氨酯防水涂料
规格型号：直接用于作防水层，质量比A：B=1：1；
标准和技术要求：TB/T 2965-2018
有效期：2019年09月19日至2021年06月30日

委托人名称：辽宁女娲防水建材科技集团有限公司

生产厂名称：辽宁女娲防水建材科技集团有限公司
制造地址：辽宁省盘锦市盘山县陈家镇郎家村

1、证书编号：CRCC10216P12246ROM
产品名称：聚氨酯防水涂料
规格型号：用于粘贴防水卷材，质量比A：B=1：1；
直接用于作防水层，质量比A：B=1：2；
标准和技术要求：TB/T 2965-2018
有效期：2019年09月19日至2021年06月30日

委托人名称：宏恒达防水材料有限公司

生产厂名称：宏恒达防水材料有限公司
制造地址：山东省潍坊市寿光市化龙镇丰台路中段路西

1、证书编号：CRCC10217P12398ROM
产品名称：聚氨酯防水涂料
规格型号：用于粘贴防水卷材，质量比A：B=1：2；
直接用于作防水层，质量比A：B=1：1；
标准和技术要求：TB/T 2965-2018
有效期：2019年09月19日至2022年03月31日

委托人名称：华光圣奥防水材料股份有限公司

生产厂名称：华光圣奥防水材料股份有限公司
制造地址：山东省潍坊市寿光市台头镇三座楼村

1、证书编号：CRCC10216P12321ROM
产品名称：聚氨酯防水涂料
规格型号：直接用于作防水层，质量比A：B=1：1；
标准和技术要求：TB/T 2965-2018
有效期：2019年09月19日至2021年11月15日

委托人名称：株洲飞鹿高新材料技术股份有限公司

生产厂名称：株洲飞鹿高新材料技术股份有限公司
制造地址：湖南省株洲市荷塘区金山工业园469号

1、证书编号：CRCC10217P10674R2M
产品名称：聚氨酯防水涂料
规格型号：用于粘贴防水卷材，质量比A：B=1：2；
直接用于作防水层，质量比A：B=1：2；
标准和技术要求：TB/T 2965-2018
有效期：2019年09月19日至2022年02月16日

委托人名称：远大洪雨（唐山）防水材料有限公司

生产厂名称：远大洪雨（唐山）防水材料有限公司
制造地址：河北省唐山市芦台经济开发区农业总公司三社区

1、证书编号：CRCC10216P12351ROM
产品名称：聚氨酯防水涂料
规格型号：直接用于作防水层，质量比A：B=1：2；
标准和技术要求：TB/T 2965-2018
有效期：2019年09月19日至2022年01月04日

委托人名称：河北宝源工程橡塑有限公司

生产厂名称：河北宝源工程橡塑有限公司

制造地址：河北省衡水市景县留智庙镇工业区

1、证书编号：CRCC10216P10789R1M-1

产品名称：聚氨酯防水涂料

规格型号：用于粘贴防水卷材，质量比A：B=1：2；

直接用于作防水层，质量比A：B=1：2；

标准和技术要求：TB/T 2965-2018

有效期：2019年09月19日至2021年11月22日

委托人名称：江苏苏博特新材料股份有限公司

生产厂名称：江苏苏博特新材料股份有限公司

制造地址：场所1：江苏省南京市江宁区淳化街道醴泉路118号；

场所2：江苏省泰兴市泰兴经济开发区江泰中路（闸南南路）26号/博特新材料泰州有限公司

1、证书编号：CRCC10219P10662R1L-002

产品名称：聚氨酯防水涂料

规格型号：用于粘贴防水卷材，质量比A：B=1：2；

直接用于作防水层，质量比A：B=1：2；

标准和技术要求：TB/T2965-2018

有效期：2019年09月19日至2021年12月30日

委托人名称：河南金拇指防水科技股份有限公司

生产厂名称：河南金拇指防水科技股份有限公司

制造地址：河南省许昌市长葛市佛耳湖镇辛集村；

1、证书编号：CRCC10217P12439ROM

产品名称：聚氨酯防水涂料

规格型号：直接用于作防水层，质量比A：B=1：2；

标准和技术要求：TB/T 2965-2018

有效期：2019年09月19日至2022年06月08日

委托人名称：北京市建国伟业防水材料有限公司

生产厂名称：建国伟业防水科技望都有限公司

制造地址：河北省保定市望都县蒙牛路1号（南厂区）

1、证书编号：CRCC10217P10850R1M-2

产品名称：聚氨酯防水涂料

规格型号：用于粘贴防水卷材，质量比A：B=1：1；

直接用于作防水层，质量比A：B=1：1；

标准和技术要求：TB/T 2965-2018

有效期：2019年09月19日至2022年06月22日

委托人名称：衡水大众橡塑有限公司

生产厂名称：衡水大众橡塑有限公司

制造地址：河北省衡水市桃城区北方工业基地工业大街11号

1、证书编号：CRCC10217P12378R1M-1

产品名称：聚氨酯防水涂料

规格型号：用于粘贴防水卷材，质量比A：B=1：2；

直接用于作防水层，质量比A：B=1：2；

标准和技术要求：TB/T 2965-2018

有效期：2019年09月19日至2022年02月23日

委托人名称：湖南耐渗塑胶工程材料有限公司

生产厂名称：湖南耐渗塑胶工程材料有限公司

制造地址：湖南省株洲市醴陵市孙家湾工业园

1、证书编号：CRCC10217P12397R2M-1
产品名称：聚氨酯防水涂料
规格型号：用于粘贴防水卷材，质量比A：B=1：2；
直接用于作防水层，质量比A：B=1：2；
标准和技术要求：TB/T 2965-2018
有效期：2019年09月19日至2022年03月31日

委托人名称：江西莱威特化学建材有限公司

生产厂名称：江西莱威特化学建材有限公司
制造地址：江西省宜春市上高县城学园路东门工业园
1、证书编号：CRCC10217P10888R2M
产品名称：聚氨酯防水涂料
规格型号：用于粘贴防水卷材，质量比A：B=1：2；
直接用于作防水层，质量比A：B=1：2；
标准和技术要求：TB/T 2965-2018
有效期：2019年09月19日至2022年05月18日

委托人名称：潍坊京九防水工程集团有限公司

生产厂名称：潍坊京九防水工程集团有限公司
制造地址：山东省潍坊市寿光市台头工业园
1、证书编号：CRCC10218P12553ROM
产品名称：聚氨酯防水涂料
规格型号：用于粘贴防水卷材，质量比A：B=1：1；
直接用于作防水层，质量比A：B=1：1；
标准和技术要求：TB/T 2965-2018
有效期：2019年09月19日至2023年01月17日

委托人名称：徐州卧牛山新型防水材料有限公司

生产厂名称：徐州卧牛山新型防水材料有限公司
制造地址：江苏省徐州市新沂经济开发区纬七路9号
1、证书编号：CRCC10217P11091R2M-1
产品名称：聚氨酯防水涂料
规格型号：用于粘贴防水卷材，质量比A：B=1：1；
直接用于作防水层，质量比A：B=1：1；
标准和技术要求：TB/T2965-2018
有效期：2019年09月19日至2022年09月09日

委托人名称：江苏凯伦建材股份有限公司

生产厂名称：江苏凯伦建材股份有限公司
制造地址：江苏省苏州市吴江区七都镇亨通大道8号
1、证书编号：CRCC10217P11089R1M
产品名称：聚氨酯防水涂料
规格型号：用于粘贴防水卷材，质量比A：B=1：1.5；
直接用于作防水层，质量比A：B=1：2；
标准和技术要求：TB/T 2965-2018
有效期：2019年09月19日至2022年09月20日

委托人名称：北京东方雨虹防水技术股份有限公司

生产厂名称：唐山东方雨虹防水技术有限责任公司
制造地址：河北省唐山市丰南沿海工业区荣盛街18号
1、证书编号：CRCC10217P11090R2M-2
产品名称：聚氨酯防水涂料
规格型号：用于粘贴防水卷材，质量比A：B=1：1；
直接用于作防水层，质量比A：B=1：1；

标准和技术要求：TB/T 2965-2018
有效期：2019年09月19日至2022年09月20日

委托人名称：山西四方恒泰防水材料有限公司

生产厂名称：山西四方恒泰防水材料有限公司
制造地址：山西省忻州市忻府区兰村乡西曲村（禹王工业园区）

1、证书编号：CRCC10217P11100R2M
产品名称：聚氨酯防水涂料
规格型号：用于粘贴防水卷材，质量比A：B=1：2；
直接用于作防水层，质量比A：B=1：2；
标准和技术要求：TB/T 2965-2018
有效期：2019年09月19日至2022年10月25日

委托人名称：河北金坤工程材料有限公司

生产厂名称：河北金坤工程材料有限公司
制造地址：河北省沧州市任丘市雁翎工业园区北区

1、证书编号：CRCC10217P11136R2M
产品名称：聚氨酯防水涂料
规格型号：直接用于作防水层，质量比A：B=1：2；
标准和技术要求：TB/T 2965-2018
有效期：2019年09月19日至2022年11月15日

委托人名称：任丘市华茂铁路工程材料有限公司

生产厂名称：任丘市华茂铁路工程材料有限公司
制造地址：河北省沧州市任丘市雁翎工业园区北区

1、证书编号：CRCC10217P11339R1M
产品名称：聚氨酯防水涂料
规格型号：直接用于作防水层，质量比A：B=1：2；
标准和技术要求：TB/T 2965-2018
有效期：2019年09月19日至2022年11月08日

委托人名称：山东金禹王防水材料有限公司

生产厂名称：山东金禹王防水材料有限公司
制造地址：山东省东营市广饶县大王镇刘堡村

1、证书编号：CRCC10218P12590ROM
产品名称：聚氨酯防水涂料
规格型号：用于粘贴防水卷材，质量比A：B=1：1；
直接用于作防水层，质量比A：B=1：1；
标准和技术要求：TB/T 2965-2018
有效期：2019年09月19日至2023年04月18日

委托人名称：潍坊市宇虹防水材料（集团）有限公司

生产厂名称：潍坊市宇虹防水材料（集团）有限公司
制造地址：山东省潍坊市寿光市台头工业区

1、证书编号：CRCC10218P11322R2M
产品名称：聚氨酯防水涂料
规格型号：用于粘贴防水卷材，质量比A：B=1：1；
直接用于作防水层，质量比A：B=1：1；
标准和技术要求：TB/T2965-2018
有效期：2019年09月19日至2023年02月17日

委托人名称：宏源防水科技集团有限公司

生产厂名称：宏源防水科技集团有限公司
制造地址：山东省潍坊市寿光市台头镇政府西2000米

1、证书编号：CRCC10218P11410R2M
产品名称：聚氨酯防水涂料
规格型号：用于粘贴防水卷材，质量比A：B=1：1；
直接用于作防水层，质量比A：B=1：1；
直接用于作防水层，质量比A：B=1：2；
标准和技术要求：TB/T2965-2018
有效期：2019年09月19日至2023年04月13日

委托人名称：天津新时业高新材料科技有限公司

生产厂名称：潍坊新时业防水材料有限公司
制造地址：山东省潍坊市寿光市台头镇大坨村村南

1、证书编号：CRCC10218P11139R1M-1
产品名称：聚氨酯防水涂料
规格型号：用于粘贴防水卷材，质量比A：B=1：2；
直接用于作防水层，质量比A：B=1：2；
标准和技术要求：TB/T2965-2018
有效期：2019年09月19日至2023年05月09日

委托人名称：深圳市卓宝科技股份有限公司

生产厂名称：武汉卓宝科技有限公司
制造地址：湖北省武汉市新洲区阳逻街经济开发区红岗村

1、证书编号：CRCC10218P11507R1M
产品名称：聚氨酯防水涂料
规格型号：用于粘贴防水卷材，质量比A：B=1：1.5；
直接用于作防水层，质量比A：B=1：1；
标准和技术要求：TB/T2965-2018
有效期：2019年09月19日至2023年07月25日

委托人名称：科顺防水科技股份有限公司

生产厂名称：佛山市科顺建筑材料有限公司
制造地址：广东省佛山市高明区杨和镇桃花街2号

1、证书编号：CRCC10219P12045R1M-002
产品名称：氯化聚乙烯防水卷材
规格型号：L类氯化聚乙烯防水卷材，厚度（不含纤维层）1.8mm，宽度≤2.65m；
标准和技术要求：TB/T 2965-2018
有效期：2019年09月19日至2020年09月09日

委托人名称：四川蜀羊防水材料有限公司

生产厂名称：四川蜀羊防水材料有限公司
制造地址：四川省成都市崇州市工业集中发展区元通工业点

1、证书编号：CRCC10216P10371R1M-2
产品名称：氯化聚乙烯防水卷材
规格型号：L类氯化聚乙烯防水卷材，厚度（不含纤维层）1.8mm，宽度≤2.65m；
标准和技术要求：TB/T 2965-2018
有效期：2019年09月19日至2021年03月20日

委托人名称：江苏金源交通设施有限公司

生产厂名称：江苏金源交通设施有限公司
制造地址：江苏省泰州市靖江市西来镇泥桥南街

1、证书编号：CRCC10216P10373R1M-3
产品名称：氯化聚乙烯防水卷材
规格型号：L类氯化聚乙烯防水卷材，厚度（不含纤维层）1.8mm，宽度≤2.65m；
标准和技术要求：TB/T 2965-2018
有效期：2019年09月19日至2021年04月05日

委托人名称：江阴市新创塑料制品有限公司

生产厂名称：江阴市新创塑料制品有限公司

制造地址：江苏省无锡市江阴市周庄镇东林路12号

1、证书编号：CRCC10216P10410R1S-1

产品名称：氯化聚乙烯防水卷材

规格型号：L类氯化聚乙烯防水卷材，厚度（不含纤维层）1.8mm，宽度≤2.65m；

标准和技术要求：TB/T 2965-2018

有效期：2019年09月19日至2021年10月11日

委托人名称：河北宝源工程橡塑有限公司

生产厂名称：河北宝源工程橡塑有限公司

制造地址：河北省衡水市景县留智庙镇工业区

1、证书编号：CRCC10217P10789R1M-4

产品名称：氯化聚乙烯防水卷材

规格型号：L类氯化聚乙烯防水卷材，厚度（不含纤维层）1.8mm，宽度≤2.65m；

标准和技术要求：TB/T 2965-2018

有效期：2019年09月19日至2021年11月22日

委托人名称：湖南耐渗塑胶工程材料有限公司

生产厂名称：湖南耐渗塑胶工程材料有限公司

制造地址：湖南省株洲市醴陵市孙家湾工业园

1、证书编号：CRCC10219P12397R2M-003

产品名称：氯化聚乙烯防水卷材

规格型号：L类氯化聚乙烯防水卷材，厚度（不含纤维层）1.8mm，宽度≤2.65m；

标准和技术要求：TB/T 2965-2018

有效期：2019年09月19日至2022年03月31日

委托人名称：江苏华伟防水材料有限公司

生产厂名称：江苏华伟防水材料有限公司

制造地址：江苏省盐城市阜宁县硕集镇东崔工业园区29号

1、证书编号：CRCC10217P10887R2M-2

产品名称：氯化聚乙烯防水卷材

规格型号：L类氯化聚乙烯防水卷材，厚度（不含纤维层）1.8mm，宽度≤2.65m；

标准和技术要求：TB/T 2965-2018

有效期：2019年09月19日至2022年03月09日

委托人名称：江西莱威特化学建材有限公司

生产厂名称：江西莱威特化学建材有限公司

制造地址：江西省宜春市上高县城学园路东门工业园

1、证书编号：CRCC10217P10888R2M-1

产品名称：氯化聚乙烯防水卷材

规格型号：L类氯化聚乙烯防水卷材，厚度（不含纤维层）1.8mm，宽度≤2.65m；

标准和技术要求：TB/T 2965-2018

有效期：2019年09月19日至2022年05月18日

委托人名称：衡水中铁建土工材料制造有限公司

生产厂名称：衡水中铁建土工材料制造有限公司

制造地址：河北省衡水市桃城区北方工业基地橡塑路1号

1、证书编号：CRCC10219P11044R2M-003

产品名称：氯化聚乙烯防水卷材

规格型号：L类氯化聚乙烯防水卷材，厚度（不含纤维层）1.8mm，宽度≤2.65m；

标准和技术要求：TB/T 2965-2018

有效期：2019年09月19日至2022年08月12日

委托人名称：江苏凯伦建材股份有限公司

生产厂名称：江苏凯伦建材股份有限公司

制造地址：江苏省苏州市吴江区七都镇亨通大道8号

1、证书编号：CRCC10219P11089R1M-002

产品名称：氯化聚乙烯防水卷材

规格型号：L类氯化聚乙烯防水卷材，厚度（不含纤维层）1.8mm，宽度≤2.65m；

标准和技术要求：TB/T 2965-2018

有效期：2019年09月19日至2022年09月20日

委托人名称：山西四方恒泰防水材料有限公司

生产厂名称：山西四方恒泰防水材料有限公司

制造地址：山西省忻州市忻府区兰村乡西曲村（禹王工业园区）

1、证书编号：CRCC10219P11100R2M-002

产品名称：氯化聚乙烯防水卷材

规格型号：L类氯化聚乙烯防水卷材，厚度（不含纤维层）1.8mm，宽度≤2.65m；

标准和技术要求：TB/T 2965-2018

有效期：2019年09月19日至2022年10月25日

委托人名称：常州市龙立塑业有限公司

生产厂名称：常州市龙立塑业有限公司

制造地址：江苏省常州市钟楼区邹区镇塘西路8号

1、证书编号：CRCC10218P11216R2M

产品名称：氯化聚乙烯防水卷材

规格型号：L类氯化聚乙烯防水卷材，厚度（不含纤维层）1.8mm，宽度≤2.65m；

标准和技术要求：TB/T 2965-2018

有效期：2019年09月19日至2022年12月08日

委托人名称：潍坊市宇虹防水材料（集团）有限公司

生产厂名称：潍坊市宇虹防水材料（集团）有限公司

制造地址：山东省潍坊市寿光市台头工业区

1、证书编号：CRCC10219P11322R2M-002

产品名称：氯化聚乙烯防水卷材

规格型号：L类氯化聚乙烯防水卷材，厚度（不含纤维层）1.8mm，宽度≤2.65m；

标准和技术要求：TB/T2965-2018

有效期：2019年09月19日至2023年02月17日

委托人名称：宏源防水科技集团有限公司

生产厂名称：宏源防水科技集团有限公司

制造地址：山东省潍坊市寿光市台头镇政府西2000米

1、证书编号：CRCC10219P11410R2M-002

产品名称：氯化聚乙烯防水卷材

规格型号：L类氯化聚乙烯防水卷材，厚度（不含纤维层）1.8mm，宽度≤2.65m；

标准和技术要求：TB/T 2965-2018

有效期：2019年09月19日至2023年04月13日

03变更型号规格

专业小类:22.04.0661 铁道客车油压减振器

委托人名称：青岛阿尔斯通铁路设备有限公司

生产厂名称：青岛阿尔斯通铁路设备有限公司

制造地址：山东省青岛高新技术产业开发区新业路50号

1、证书编号：CRCC10217P10748R1M-2

产品名称：铁道客车抗蛇行油压减振器（非25G(B)型）

规格型号:

DISPEN2172-00(图号: 190-083, F) (双向循环, CW-200型转向架用);

DISPEN2299-01(图号: 190-001024, A) (双向循环, SW-220型转向架用);

DISPEN2314-01(图号: PBE-00-00019280, E) (双向循环, PW-220型转向架用);

标准和技术要求: TB/T1491-2015

有效期: 2019年09月19日至2022年03月31日

04扩大规格型号

专业小类: 22.04.0324 机车用牵引电机轴承

委托人名称: 斯凯孚(中国)销售有限公司

生产厂名称: SKF Osterreich AG

制造地址:

场所1: Seitenstettner str. 15, 4400 Steyr, Austria奥地利(设计开发; 组装、内外圈锻造、热处理(除贝氏体)、机加工);

场所2: 上海市黄浦区半淞园路377号(销售)

1、证书编号: CRCC10215P11982ROL

产品名称: 交流传动机车牵引电机轴承 球轴承

规格型号: BAQ-7211 D; BB1-7009 CB; BB1-7009 CC; BB1-7033 AC; BB1-7396

标准和技术要求: TJ/JW034-2014

有效期: 2019年09月19日至2020年06月29日

委托人名称: SKF中国有限公司

生产厂名称: SKF Osterreich AG

制造地址:

场所1: Seitenstettner str.15, 4400 Steyr, Austria奥地利(设计开发、组装、内外圈锻造、热处理(除贝氏体)、机加工);

场所2: 中国香港北角马宝道28号华汇中心22楼2210-11室(销售);

1、证书编号: CRCC10218P13041ROL

产品名称: 交流传动机车牵引电机轴承 球轴承

规格型号: BAQ-7211 D; BB1-7009 CB; BB1-7009 CC; BB1-7033 AC; BB1-7396

标准和技术要求: TJ/JW034-2014

有效期: 2019年09月19日至2020年06月29日

专业小类: 22.04.1303 铁路桥梁支座

委托人名称: 衡水通途工程制品有限公司

生产厂名称: 衡水通途工程制品有限公司

制造地址: 场所1: 衡水市桃城区大麻森乡邢团马村西外环路西侧;

场所2: 河北省衡水市开发区路北区振华路西ZB-0002号

1、证书编号: CRCC10215P10348R2M-3

产品名称: 铁路桥梁球型支座

规格型号:

KZQZ-J型 ≤ 3000 kN - C 常温型/F 耐寒型, 球型减隔震支座, 适用于成昆铁路峨米段, 水平滞回性能试验峰值速度200mm/s;

TJGZ型 ≤ 45000 kN - C 常温型/F 耐寒型;

TJQZ型 ≤ 45000 kN - C 常温型/F 耐寒型

标准和技术要求: TB/T3320-2013

有效期: 2019年09月19日至2020年11月29日

委托人名称: 丰泽智能装备股份有限公司

生产厂名称: 丰泽智能装备股份有限公司

制造地址: 河北省衡水市衡水经济开发区北方工业基地橡塑路15号

1、证书编号：CRCC10217P11137R2M-3

产品名称：铁路桥梁球型支座

规格型号：

KZQZ-J型 ≤3000 kN -C 常温型/F 耐寒型，球型减隔震支座，适用于成昆铁路峨米段，水平滞回性能试验峰值速度200mm/s；

TJGZ型 ≤45000 kN -C 常温型/F 耐寒型；

TJQZ型 ≤45000 kN -C 常温型/F 耐寒型

标准和技术要求：TB/T3320-2013

有效期：2019年09月19日至2022年10月27日

专业小类：22.04.1310 铁路碎石道砟

委托人名称：内蒙古鑫泰石材有限公司

生产厂名称：内蒙古鑫泰石材有限公司

制造地址：卓资县卓资山镇马盖图温都花村

1、证书编号：CRCC10218P12985ROM

产品名称：铁路碎石道砟（一级）

规格型号：新建铁路一级道砟；既有线一级道砟；

标准和技术要求：TB/T2140-2008

有效期：2019年09月19日至2023年09月19日

05扩大认证单元

专业小类：22.04.0914 动车组闸片

委托人名称：克诺尔车辆设备（苏州）有限公司

生产厂名称：克诺尔车辆设备（苏州）有限公司

制造地址：

场所1：Moosacher Straße 80, 80809 München, Germany（产品设计过程）/ Knorr-Bremse Systems für Schienenfahrzeuge GmbH；

场所2：江苏省苏州市虎丘区苏州高新区石阳路69号（生产组装和检验过程）；

场所3：Via Pianodardine 83100 Avellino Italy（摩擦粒子生产）/COFREN S. R. L.

1、证书编号：CRCC10219P12510ROL-012

产品名称：300-350km/h非燕尾型粉末冶金闸片（C.12.1/C.12.2）

规格型号：BISO400TSX17（C159549，II48487/17105，COFREN）CRH380A（统）/AL（统）/AM/AN/AJ

标准和技术要求：TJ/CL307-2019

有效期：2019年09月19日至2022年10月18日

专业小类：22.04.1301 扣件—非金属类部件

委托人名称：铁科腾跃科技有限公司

生产厂名称：铁科腾跃科技有限公司

制造地址：河北省辛集市市府大街东段北侧

1、证书编号：CRCC10219P12176ROM-006

产品名称：客货共线铁路扣件系统用轨下垫板

规格型号：50-10-190（含非严寒地区使用、严寒地区使用）；

60-10-190（含非严寒地区使用、严寒地区使用）；

60-10R-190（含非严寒地区使用、严寒地区使用）；

IIIb（含非严寒地区使用、严寒地区使用）；

IIIbR（含非严寒地区使用、严寒地区使用）

标准和技术要求：Q/CR563-2017； Q/CR564-2017； Q/CR565-2017

有效期：2019年09月19日至2020年06月07日

2、证书编号：CRCC10219P12176ROM-007

产品名称：橡胶垫板

规格型号：50-10-185普通型；60-10-185普通型；60-10-190普通型
标准和技术要求：TB/T2626-1995（含第1号修改单）
有效期：2019年09月19日至2020年06月07日

专业小类：22.04.1304 铁路用防水材料

委托人名称：铁科创恒新材料科技有限公司

生产厂名称：铁科创恒新材料科技有限公司
制造地址：河北省邢台市任县河头工业区河头村北侧/铁科创恒新材料科技有限公司任县分公司

1、证书编号：CRCC10219P13118R0M-002
产品名称：铁路隧道用钢边止水带
规格型号：变形缝用钢边止水带 B-G-300×6、350×8、400×10，天然橡胶，挤出；
施工缝用钢边止水带 S-G-300×6、350×8、400×10，天然橡胶，挤出
标准和技术要求：TB/T3360.2-2014
有效期：2019年09月19日至2024年03月27日

2、证书编号：CRCC10219P13118R0M-003
产品名称：铁路隧道用橡胶止水带
规格型号：
背贴式橡胶止水带 R-T-300×6、350×8、400×10，天然橡胶，挤出；
变形缝用中埋式橡胶止水带 B-R-Z-300×6、350×8、400×10，天然橡胶，挤出；
施工缝用中埋式橡胶止水带 S-R-Z-300×6、350×8、400×10，天然橡胶，挤出
标准和技术要求：TB/T3360.2-2014
有效期：2019年09月19日至2024年03月27日

06试用证书转认证证书

专业小类：22.04.1017 动车组真空断路器

委托人名称：株洲庆云电力机车配件工厂有限公司

生产厂名称：株洲庆云电力机车配件工厂有限公司
制造地址：湖南省株洲市芦淞区太子路199号

1、证书编号：CRCC10216P10583R1M-1
产品名称：动车组真空断路器（气动）
规格型号：
TDVC-660/25D（图号：DVC-00-00-00D）（适用车型：CR400AF）；
TDVC-660/25E（图号：DVC-00-00-00E）（适用车型：CRH380A/CRH2A/CRH2A统/CRH2B/CRH2E/CRH2C-1/CRH2C-2/CRH380A统/CRH380AJ/CRH380AL/CRH2J）；
标准和技术要求：TJ/CL330-2014
有效期：2019年09月17日至2021年12月08日

（三）其他

01恢复

专业小类：22.04.0514 铁路机车用蓄电池

委托人名称：湖北长海新能源科技有限公司

生产厂名称：湖北长海新能源科技有限公司
制造地址：湖北省鄂州市葛店经济开发区七一二所工业园

1、证书编号：CRCC10215P11891R1M
产品名称：铁路机车用蓄电池 电力机车阀控密封式铅酸蓄电池DLM-170
规格型号：DLM-170

标准和技术要求：TB/T3061-2016

恢复日期：2019年09月20日（暂停期间：2018年12月13日至2019年09月20日）

2、证书编号：CRCC10215P11891R1M-1

产品名称：铁路机车用蓄电池 内燃机车阀控密封式铅酸蓄电池NM-450

规格型号：NM-450

标准和技术要求：TB/T3061-2016

恢复日期：2019年09月20日（暂停期间：2018年12月13日至2019年09月20日）

02暂停

专业小类:22.04.0621 铁道货车摇枕、侧架

委托人名称：重庆通耀铸锻有限公司

生产厂名称：重庆通耀铸锻有限公司

制造地址：重庆市武隆县平桥镇西街

1、证书编号：CRCC10217P11714R0M-3

产品名称：铁道货车摇枕

规格型号：转K6型（图号：QCZ133E-40-01）

标准和技术要求：TB/T3012-2016

暂停日期：2019年09月19日

专业小类:22.04.1133 机车信号车载系统设备

委托人名称：上海德意达电子电器设备有限公司

生产厂名称：上海德意达电子电器设备有限公司

制造地址：

场所1：中国（上海）自由贸易试验区祖冲之路887弄88号4楼、5楼（除PCB板生产外全过程）；

场所2：上海市闸北区江场西路179号（PCB板生产）；

1、证书编号：CRCC10216P12145R0M

产品名称：机车信号车载系统设备硬件

规格型号：JT-CR-2000型

标准和技术要求：TB/T3287-2013

暂停日期：2019年09月19日

专业小类:22.04.1309 铁路用减水剂

委托人名称：武汉市铁邦新技术有限公司

生产厂名称：武汉市铁邦新技术有限公司

制造地址：十堰市张湾区西城开发区西城路89号/武汉市铁邦新技术有限公司十堰分公司

1、证书编号：CRCC10217P12327R0S

产品名称：聚羧酸系高性能减水剂

规格型号：

TF-GX1标准型（含气量 \leq 3.0%。烯丙基聚氧乙烯醚：丙烯酸=6.875：1）；

TF-GX1缓凝型（含气量 \leq 3.0%。烯丙基聚氧乙烯醚：丙烯酸=6.875：1）；

TF-GX1早强型（含气量 \leq 3.0%。烯丙基聚氧乙烯醚：丙烯酸=6.875：1）

标准和技术要求：TB/T3275-2018

暂停日期：2019年09月19日

03注销

专业小类:22.04.0712 铁路客车电气综合控制柜

委托人名称：兰普电器股份有限公司

生产厂名称：兰普电器股份有限公司
制造地址：浙江省乐清市乐清经济开发区

1、证书编号：CRCC10217P10942R3M-1

产品名称：AC380V控制柜

规格型号：TKDG-1T1-35（AC380V）软卧车；TKDG-1T1-40（AC380V）硬卧车/餐车；
TKDG-1T1-9（AC380V）行李车/邮政车；TKDG-1T2-29（AC380V）硬座车

标准和技术要求：GB/T32595-2016

注销日期：2019年09月19日

2、证书编号：CRCC10217P10942R3M-2

产品名称：DC600V控制柜

规格型号：TKDG-1T1-35(D)（DC600V）软卧；TKDG-1T1-40(D)（DC600V）硬卧车/餐车；
TKDG-1T1-9(D)（DC600V）行李车/邮政车；TKDG-1T2-29(D)（DC600V）硬座；
TKDT-1T1-35（DC600V）软卧；TKDT-1T1-45（DC600V）硬卧车/餐车；
TKDT-1T1-9（DC600V）行李车/邮政车；TKDT-1T2-29（DC600V）硬座/软座

标准和技术要求：GB/T32595-2016

注销日期：2019年09月19日

专业小类:22.04.1105 铁路信号用断路器

委托人名称：上海良信电器股份有限公司

生产厂名称：上海良信电器股份有限公司
制造地址：上海市浦东新区申江南路2000号

1、证书编号：CRCC10216P10426R1L

产品名称：铁路信号用交流断路器

规格型号：

NA1-J4；额定电压：AC220V；额定电流：0.5A、1A、2A、3A、5A、6A、8A、10A、15A、20A、25A、30A、40A、50A；额定分断能力：3kA；

NCBX111-J4-F；额定电压：AC380V；额定电流：1A、2A、3A、5A、6A、8A、10A、15A、20A、25A、30A、40A、50A；额定分断能力：3kA；

NCBX1-J4-F；额定电压：AC220V；额定电流：0.5A、1A、2A、3A、5A、6A、7A、8A、10A、15A、20A、25A、30A、40A、50A；额定分断能力：3kA；

NCBXK111-J4-F；额定电压：AC380V；额定电流：1A、2A、3A、5A、6A、8A、10A、15A、20A、25A、30A、40A、50A、100A；额定分断能力：3kA；

NCBXK11-J4-F；额定电压：AC220V；额定电流：1、2、3、5、6、8、10、15、20、25、30、40、50、60、70、80、90、100(A)；额定分断能力：3kA；

NCBXK1-J4-F；额定电压：AC220V；额定电流：1、2、3、5、6、8、10、15、20、25、30、40、50、60、70、80、90、100(A)；额定分断能力：3kA

标准和技术要求：TJ/DW041-2007；运基信号电[2009]1438号

注销日期：2019年09月19日

2、证书编号：CRCC10216P10426R1L-1

产品名称：铁路信号用直流断路器

规格型号：

NA1-Z4；额定电压：DC125V；额定电流：0.5A、1A、2A、3A、5A、6A、8A、10A、15A、20A、25A、30A、40A、50A；额定分断能力：3kA；

NCBX1-Z4-F；额定电压：DC125V；额定电流：0.5A、1A、2A、3A、5A、6A、8A、10A、15A、20A、25A、30A、40A、50A；额定分断能力：3kA；

NCBX1-Z4-F；额定电压：DC220V；额定电流：0.5A、1A、2A、3A、5A、6A、8A、10A、15A、20A、25A、30A、40A、50A；额定分断能力：1kA；

NCBX1-Z4-F；额定电压：DC80V；额定电流：0.5A、1A、2A、3A、5A、6A、8A、10A、15A、20A、25A、30A、40A、50A；额定分断能力：3kA；

NCBXK11-Z4-F；额定电压：DC125V；额定电流：1、2、3、5、6、8、10、15、20、25、30、40、50(A)；额定分断能力：3kA；

NCBXK11-Z4-F; 额定电压: DC220V; 额定电流: 1、2、3、5、6、8、10、15、20、25、30、40、50(A); 额定分断能力: 1kA;
NCBXK1-Z4-F; 额定电压: DC125V; 额定电流: 1、2、3、5、6、8、10、15、20、25、30、40、50(A); 额定分断能力: 3kA;
NCBXK1-Z4-F; 额定电压: DC220V; 额定电流: 1、2、3、5、6、8、10、15、20、25、30、40、50(A); 额定分断能力: 1kA
标准和技术要求: TJ/DW041-2007; 运基信号电[2009]1438号
注销日期: 2019年09月19日

04部分注销

专业小类:22.04.1304 铁路用防水材料

委托人名称: 科顺防水科技股份有限公司

生产厂名称: 佛山市科顺建筑材料有限公司
制造地址: 广东省佛山市高明区杨和镇桃花街2号

1、证书编号: CRCC10215P12045R1M-1

产品名称: 铁路桥梁混凝土桥面防水卷材

规格型号: L类氯化聚乙烯防水卷材(含水泥基胶粘剂), 幅宽 \leq 2.65m, 厚度1.8mm(不含纤维层);
高聚物改性沥青防水卷材(含基层处理剂), 宽度1m, 厚度4.5mm

标准和技术要求: TB/T2965-2011

注销日期: 2019年09月19日起部分注销该证书中“L类氯化聚乙烯防水卷材(含水泥基胶粘剂), 幅宽 \leq 2.65m, 厚度1.8mm(不含纤维层)”型号

委托人名称: 湖南耐渗塑胶工程材料有限公司

生产厂名称: 湖南耐渗塑胶工程材料有限公司
制造地址: 湖南省株洲市醴陵市孙家湾工业园

1、证书编号: CRCC10217P12397R2M

产品名称: 铁路桥梁混凝土桥面防水卷材

规格型号: L类氯化聚乙烯防水卷材(含水泥基胶粘剂), 厚度(不含纤维层)1.8mm, 宽度 \leq 2.65m;
高聚物改性沥青防水卷材(含基层处理剂), 宽度1m, 厚度4.5mm

标准和技术要求: TB/T2965-2011

注销日期: 2019年09月19日起部分注销该证书中“L类氯化聚乙烯防水卷材(含水泥基胶粘剂), 厚度(不含纤维层)1.8mm, 宽度 \leq 2.65m”型号

委托人名称: 衡水中铁建土工材料制造有限公司

生产厂名称: 衡水中铁建土工材料制造有限公司
制造地址: 河北省衡水市桃城区北方工业基地橡塑路1号

1、证书编号: CRCC10217P11044R2M

产品名称: 铁路桥梁混凝土桥面防水卷材

规格型号: L类氯化聚乙烯防水卷材(含水泥基胶粘剂), 厚度(不含纤维层)1.8mm, 宽度 \leq 2.65m;
高聚物改性沥青防水卷材(含基层处理剂), 宽度1m, 厚度4.5mm

标准和技术要求: TB/T2965-2011

注销日期: 2019年09月19日起部分注销该证书中“L类氯化聚乙烯防水卷材(含水泥基胶粘剂), 厚度(不含纤维层)1.8mm, 宽度 \leq 2.65m”型号

委托人名称: 江苏凯伦建材股份有限公司

生产厂名称: 江苏凯伦建材股份有限公司
制造地址: 江苏省苏州市吴江区七都镇亨通大道8号

1、证书编号: CRCC10217P11089R1M-1

产品名称: 铁路桥梁混凝土桥面防水卷材

规格型号: L类氯化聚乙烯防水卷材(含水泥基胶粘剂), 厚度(不含纤维层)1.8mm, 宽度 \leq 2.65m;
高聚物改性沥青防水卷材(含基层处理剂), 宽度1m, 厚度4.5mm

标准和技术要求: TB/T2965-2011

注销日期: 2019年09月19日起部分注销该证书中“L类氯化聚乙烯防水卷材(含水泥基胶粘剂), 厚度(不含纤维层)1.8mm, 宽度 \leq

2.65m”型号

委托人名称：山西四方恒泰防水材料有限公司

生产厂名称：山西四方恒泰防水材料有限公司
制造地址：山西省忻州市忻府区兰村乡西曲村（禹王工业园区）

1、证书编号：CRCC10217P11100R2M-1
产品名称：铁路桥梁混凝土桥面防水卷材
规格型号：L类氯化聚乙烯防水卷材（含水泥基胶粘剂），厚度（不含纤维层）1.8mm，宽度≤2.65m；
高聚物改性沥青防水卷材（含基层处理剂），宽度1m，厚度4.5mm

标准和技术要求：TB/T2965-2011

注销日期：2019年09月19日起部分注销该证书中“L类氯化聚乙烯防水卷材（含水泥基胶粘剂），厚度（不含纤维层）1.8mm，宽度≤2.65m”型号

委托人名称：潍坊市宇虹防水材料（集团）有限公司

生产厂名称：潍坊市宇虹防水材料（集团）有限公司
制造地址：山东省潍坊市寿光市台头工业区

1、证书编号：CRCC10218P11322R2M-1
产品名称：铁路桥梁混凝土桥面防水卷材
规格型号：L类氯化聚乙烯防水卷材（含水泥基胶粘剂），厚度（不含纤维层）1.8mm，宽度≤2.65m；
高聚物改性沥青防水卷材（含基层处理剂），宽度1m，厚度4.5mm

标准和技术要求：TB/T2965-2011

注销日期：2019年09月19日起部分注销该证书中“L类氯化聚乙烯防水卷材（含水泥基胶粘剂），厚度（不含纤维层）1.8mm，宽度≤2.65m”型号

委托人名称：宏源防水科技集团有限公司

生产厂名称：宏源防水科技集团有限公司
制造地址：山东省潍坊市寿光市台头镇政府西2000米

1、证书编号：CRCC10218P11410R2M-1
产品名称：铁路桥梁混凝土桥面防水卷材
规格型号：L类氯化聚乙烯防水卷材（含水泥基胶粘剂），厚度（不含纤维层）1.8mm，宽度≤2.65m；
高聚物改性沥青防水卷材（含基层处理剂），宽度1m，厚度4.5mm

标准和技术要求：TB/T2965-2011

注销日期：2019年09月19日起部分注销该证书中“L类氯化聚乙烯防水卷材（含水泥基胶粘剂），厚度（不含纤维层）1.8mm，宽度≤2.65m”型号

二、试用证书

（一）变更及扩项

01标准变更

专业小类：22.04.0914 动车组闸片

委托人名称：克诺尔车辆设备（苏州）有限公司

生产厂名称：克诺尔车辆设备（苏州）有限公司
制造地址：

场所1：Moosacher Stra ße 80, 80809 München, Germany（产品设计过程）/Knorr-Bremse Systems für Schienenfahrzeuge GmbH；
场所2：Pol. Ind. Augustinos C/G, s/n 31013 Pamplona Spain（摩擦粒子生产过程）/ ICERRAIL S.L.；
场所3：江苏省苏州市虎丘区苏州高新区石阳路69号（生产组装和检验过程）

1、证书编号：CRCC10218P12510ROLSYZ-3
产品名称：300-350km/h非燕尾型粉末冶金闸片（C.12.1/C.12.2）

规格型号：BISO400TSX17（C159549，II48487/17105，ICERRAIL）CRH2C-2、CRH380A（统）/AL（统）

标准和技术要求：TJ/CL307-2019

有效期：2019年09月19日至2021年01月17日，2019年09月19日变更单元注销“BISO400TSX17（C159549，II48487/17105，ICERRAIL）CRH380D”型号换证。

2、证书编号：CRCC10219P12510R0LSYZ-004

产品名称：300-350km/h非燕尾型粉末冶金闸片（C.6/C.7）

规格型号：BISO400TSX17（C159549，II48487/17105，ICERRAIL）CRH380D

标准和技术要求：TJ/CL307-2019

有效期：2019年09月19日至2021年01月17日

02扩大认证单元

专业小类：22.04.1140 地面电子单元（LEU）

委托人名称：沈阳铁路信号有限责任公司

生产厂名称：沈阳铁路信号有限责任公司

制造地址：辽宁省沈阳市铁西区北三中路16号

1、证书编号：CRCC10219P10588RILSYZ-006

产品名称：地面电子单元（LEU）硬件

规格型号：LEU1-JD（室内型、报文透明传输型）

标准和技术要求：TB/T3485-2017

系统集成厂：

产品名称	规格型号	生产厂名称	制造地址	有效期至
地面电子单元（LEU）软件和系统集成	LEU1-JD报文透明型（系统版本：V1.0.0）	北京交大微联科技有限公司杭州分公司	浙江省杭州市西湖区翠柏路7号315室	2023年06月27日

有效期：2019年09月19日至2021年12月27日

委托人名称：北京交大微联科技有限公司

生产厂名称：北京交大微联科技有限公司杭州分公司

制造地址：浙江省杭州市西湖区翠柏路7号315室

1、证书编号：CRCC10219P12638R1MSYZ-001

产品名称：地面电子单元（LEU）软件和系统集成

规格型号：LEU1-JD报文透明型（系统版本：V1.0.0）

标准和技术要求：TB/T3485-2017

硬件生产厂如下表：

产品名称	生产厂名称	制造地址	有效期至
地面电子单元（LEU）硬件	沈阳铁路信号有限责任公司	辽宁省沈阳市铁西区北三中路16号	2021年12月27日

有效期：2019年09月19日至2023年06月27日

03试用证书转认证证书

专业小类：22.04.1017 动车组真空断路器

委托人名称：株洲庆云电力机车配件工厂有限公司

生产厂名称：株洲庆云电力机车配件工厂有限公司

制造地址：湖南省株洲市芦淞区太子路199号

1、证书编号：CRCC10216P10583R1MSYZ

产品名称：动车组真空断路器（气动）

规格型号：

TDVC-660/25（图号：DVC-00-00-00F）（适用车型：CRH2A、CRH2G）；

TDVC-660/25D(图号: DVC-00-00-00.02)(适用车型: CR300AF);
TDVC-660/25D(图号: DVC-00-00-00.021)(适用车型: CR400BF);
TDVC-660/25H(图号: DVC-00-00-00H)(适用车型: CRH2A、CRH2G)
TDVC-660/25E(图号: DVC-00-00-00E)(适用车型: CRH6A/CRH6F);
标准和技术要求: TJ/CL330-2014
有效期: 2019年09月17日至2019年12月08日, 2019年09月17日起部分注销该证书“TDVC-660/25E(图号: DVC-00-00-00E)(适用车型: CRH2A/CRH2A统/CRH2B/CRH2E/CRH2C-1/CRH2C-2/CRH380A统/CRH380AJ/CRH380AL/CRH2J)”型号换证

(二) 其他

01 注销

专业小类: 22.04.1102 铁路通信信号设备用防雷装置

委托人名称: 广西地凯科技有限公司

生产厂名称: 广西地凯科技有限公司
制造地址: 广西省南宁市高新区振华路28号

1、证书编号: CRCC10217P12411ROMSYZ-2

产品名称: 通信设备用浪涌保护器

规格型号: DK-DCM(非同轴, $U_c: 30V$, $I_n: 10kA$, $U_B \leq 40V$);

DK-nDCt/RJ45(非同轴, $U_c: 12V$, $I_n: 3kA$, $U_B \leq 40V$)

标准和技术要求: TB/T2311-2008; TB/T3074-2003; TJ/DW001-2011; 铁运[2006]26号

注销日期: 2019年09月19日

第二部分: 城市轨道交通装备产品认证

一、认证证书

(一) 变更及扩项

01 扩大认证单元

专业小类: 22.04.5117 制动控制装置

委托人名称: 中车青岛四方车辆研究所有限公司

生产厂名称: 中车青岛四方车辆研究所有限公司
制造地址: 山东省青岛市高新技术产业开发区新业路南侧、和融路西侧

1、证书编号: CRCC10219P20941R3L-004

产品名称: 城市轨道交通车辆制动控制装置

规格型号: JK02-P系列(架控型); JK02系列(架控型); SZK6系列(车控型)

标准和技术要求: T/CAMET04004.4-2018

有效期: 2019年09月19日至2022年04月23日

专业小类: 22.04.5301 城轨弹条

委托人名称: 大连铁联铁路器材制造有限公司

生产厂名称: 大连铁联铁路器材制造有限公司
制造地址: 辽宁省瓦房店市西长春路西段33号

1、证书编号: CRCC10219P20384R2M-003

产品名称: 城市轨道交通弹条III型扣件 弹条

规格型号:

III型(静电喷涂, 一般地区, III0, 红色);

III型(锌镍涂层+静电喷涂1级,一般地区的隧道地段、沿海地区,III1,灰色);
III型(锌镍涂层+静电喷涂3级,酸雨腐蚀严重的沿海地区,III3,黑色);
III型接头(静电喷涂,一般地区,IIIJ0,红色);
III型接头(锌镍涂层+静电喷涂1级,一般地区的隧道地段、沿海地区,IIIJ1,灰色);
III型接头(锌镍涂层+静电喷涂3级,酸雨腐蚀严重的沿海地区,IIIJ3,黑色)
标准和技术要求:Q/CR565-2017
有效期:2019年09月19日至2021年05月05日

2、证书编号:CRCC10219P20384R2M-004
产品名称:城市轨道交通弹条II型扣件 弹条
规格型号:II型
标准和技术要求:TB/T3065.2-2002
有效期:2019年09月19日至2021年05月05日

3、证书编号:CRCC10219P20384R2M-005
产品名称:城市轨道交通弹条I型扣件 弹条
规格型号:A型;B型
标准和技术要求:TB/T1495.2-1992
有效期:2019年09月19日至2021年05月05日

专业小类: 22.04.5302 城轨轨下非金属垫板

委托人名称: 大连铁联铁路器材制造有限公司

生产厂名称:大连铁联铁路器材制造有限公司
制造地址:辽宁省瓦房店市西长春路西段33号

1、证书编号:CRCC10219P20384R2M-001
产品名称:城市轨道交通轨下橡胶垫板
规格型号:50-10-185 普通型;60-10-185 普通型;60-10-190 普通型
标准和技术要求:TB/T2626-1995(含第1号修改单)
有效期:2019年09月19日至2021年05月05日

专业小类: 22.04.5303 城轨绝缘轨距塑料件

委托人名称: 大连铁联铁路器材制造有限公司

生产厂名称:大连铁联铁路器材制造有限公司
制造地址:辽宁省瓦房店市西长春路西段33号

1、证书编号:CRCC10219P20384R2M-002
产品名称:挡板座
规格型号:0-6普通型(适用于一般地区);2-4普通型(适用于一般地区)
标准和技术要求:TB/T1495.5-2003
有效期:2019年09月19日至2021年05月05日