

# 中铁检验认证中心有限公司

## 认证公告

2019年第13号（总第399号）

中铁检验认证中心有限公司（CRCC）是经国家认证认可监督管理委员会批准，具有第三方公正地位的产品认证机构，批准号为CNCA-R-2002-102。

CRCC在国家认监委批准的范围内，按照国际通行认证模式开展产品认证工作。

现将本次经专家工作组评定、CRCC作出认证决定的企业名单(2019年03月19日至2019年03月25日)公布如下：

### 一、初次认证

#### **专业小类：22.04.1317 预应力混凝土枕**

##### **委托人名称：锦州锦铁轨枕制造有限公司**

生产厂名称：锦州锦铁轨枕制造有限公司  
制造地址：辽宁省锦州市凌河区正大里42号

1、证书编号：CRCC10219P13113ROM-001  
产品名称：混凝土岔枕  
规格型号：有砟轨道混凝土岔枕  
标准和技术要求：TB/T3080-2014；  
有效期：2019年03月21日至2024年03月20日

##### **委托人名称：中铁十一局集团桥梁有限公司**

生产厂名称：中铁十一局集团桥梁有限公司永寿制枕场  
制造地址：陕西省咸阳市永寿县监军街道办永店路（原水泥厂内）

1、证书编号：CRCC10219P13116ROM-001  
产品名称：混凝土枕  
规格型号：无砟轨道用混凝土枕（双块枕）  
标准和技术要求：TB/T3397-2015；  
有效期：2019年03月21日至2024年03月20日

##### **委托人名称：中铁十四局集团房桥有限公司**

生产厂名称：中铁十四局集团房桥有限公司京唐铁路六标宝坻轨道板场  
制造地址：天津市宝坻区潮阳街道新开口路与新津路交口北50米

1、证书编号：CRCC10219P13117ROM-001  
产品名称：混凝土轨道板  
规格型号：无砟轨道用混凝土轨道板 CRTSIII型（先张流水机组法）  
标准和技术要求：TJ/GW156-2017；  
有效期：2019年03月21日至2024年03月20日

#### **专业小类：22.04.1321 铁路混凝土梁防腐配件**

##### **委托人名称：鞍山中铁桥梁构件有限公司**

生产厂名称：鞍山中铁桥梁构件有限公司  
制造地址：鞍山市千山区鞍旗路32号

1、证书编号：CRCC10219P13115ROS-001

产品名称：T型钢  
规格型号：380×300×195  
标准和技术要求：TB/T3274-2011；  
有效期：2019年03月21日至2024年03月20日

### **专业小类：22.04.1515 电气化铁路供电安全检测监测系统装置**

#### **委托人名称：北京隆博裕丰科技有限公司**

生产厂名称：北京隆博裕丰科技有限公司  
制造地址：北京隆博裕丰科技有限公司石景山分公司/北京市石景山区双园路1号宏昌商务园1号楼1层129室

1、证书编号：CRCC10219P13112R0S-001  
产品名称：受电弓滑板监测装置（5C）  
规格型号：LBJC-5C01  
标准和技术要求：TJ/GD008-2014；  
有效期：2019年03月21日至2024年03月20日

## 二、变更及扩项

### 01组织更名

### **专业小类：22.04.1309 铁路用减水剂**

#### **委托人名称：中建西部建设新材料科技有限公司**

生产厂名称：中建西部建设新材料科技有限公司  
制造地址：眉山市彭山区青龙经济开发区

1、证书编号：CRCC10218P12646R0S  
产品名称：聚羧酸系高性能减水剂  
规格型号：  
ZJC-01标准型（3-甲基-3-丁烯基聚乙二醇醚：丙烯酸=6.67:1）；  
ZJC-02早强型（3-甲基-3-丁烯基聚乙二醇醚：丙烯酸=6.67:1）；  
ZJC-03缓凝型（3-甲基-3-丁烯基聚乙二醇醚：丙烯酸=6.67:1）  
标准和技术要求：TB/T3275-2011；  
有效期：2019年03月21日至2023年07月11日，原企业名称：中建商品混凝土眉山新材料有限公司

### 02地址变更

### **专业小类：22.04.1201 铁路中间站通信电源**

#### **委托人名称：中兴通讯股份有限公司**

生产厂名称：中兴通讯股份有限公司  
制造地址：  
场所1：广东省深圳市南山区中兴通讯科技园生产基地；  
场所2：河源市源城区源南镇迎客大道桂山路口中兴通讯基地；  
场所3：深圳市南山区西丽镇留仙大道中兴通讯工业园

1、证书编号：CRCC10215P11830R1L  
产品名称：铁路中间站通信电源（系统容量不大于200A；整流模块容量不大于50A）  
规格型号：ZXDU58，30A模块（180A以下，不含DC/DC模块）；  
ZXDU68，50A模块（200A以下，不含DC/DC模块）  
标准和技术要求：TB/T2169-2002；  
有效期：2019年03月21日至2020年01月21日

### **专业小类：22.04.1221 GSM-R数字移动通信基站子系统设备**

#### **委托人名称：中兴通讯股份有限公司**

生产厂名称：中兴通讯股份有限公司

制造地址：场所1：广东省深圳市南山区中兴通讯科技园生产基地；

场所2：深圳市南山区西丽镇留仙大道中兴通讯工业园

1、证书编号：CRCC10215P11830R1L-1

产品名称：GSM-R 数字移动通信基站子系统设备

规格型号：

ZXUR 9000 GSM (V4平台)、ZXG10 B8800 (SDR平台)、ZXSDR R8205 (SDR平台) (版本：V8.10.40)；

ZXUR 9000 GSM、ZXG10 B8800、ZXG10 R8204 (版本：V8.10.30)

标准和技术要求：TB/T3324-2013；TJ/DW165-2014；运基通信[2006]265号；

## 中兴通讯GSM-R基站子系统网络拓扑图

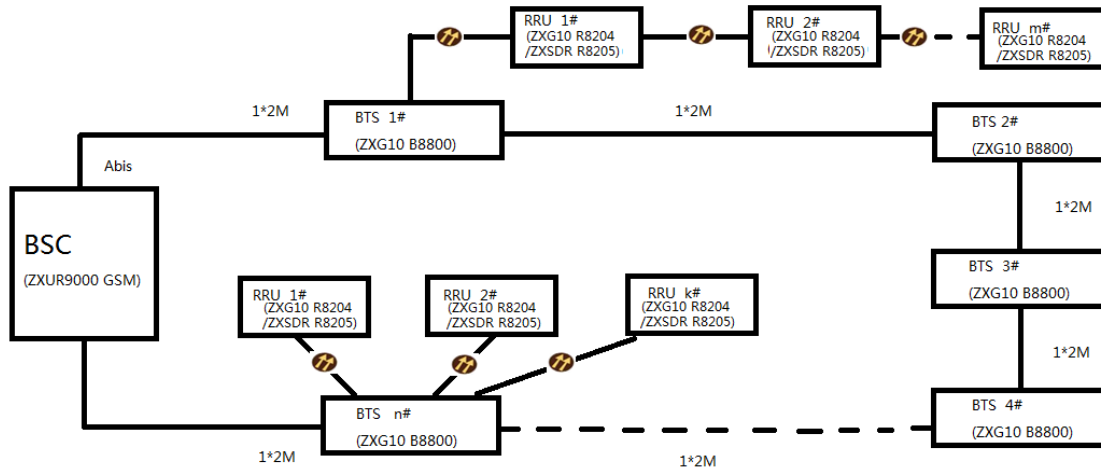

注：

1. 当 $n \leq 6$ 时，为O2站型
2.  $m \leq 6$
3.  $k \leq 9$ 时，包括ZXG10 B8800内的2个RSU模块

## BTS系统结构拓扑图



注：

- 1、载频板：1+1热备配置
- 2、主控板：位于BTS内部，主备配置
- 3、板卡间连接方式为光纤连接，无背板走线

有效期：2019年03月21日至2020年01月21日

专业小类：22.04.1301 扣件—非金属类部件

## 委托人名称：沈阳北兴铁路器材制造有限公司

生产厂名称：沈阳北兴铁路器材制造有限公司

制造地址：辽宁省沈阳市法库县辽河经济区

1、证书编号：CRCC10217P10827R1M-2

产品名称：橡胶垫板

规格型号：60-10-17普通型；IIIa普通型

标准和技术要求：TB/T2626—1995；

有效期：2019年03月21日至2022年04月11日

2、证书编号：CRCC10217P10827R1M-5

产品名称：弹条 I 型、II 型扣件挡板座（改性尼龙66）

规格型号：0-6普通型（适用于一般地区）；2-4普通型（适用于一般地区）

标准和技术要求：TB/T1495.5-2003；

有效期：2019年03月21日至2022年04月11日

3、证书编号：CRCC10217P10827R1M-8

产品名称：道岔套管及尼龙缓冲套

规格型号：III型

标准和技术要求：Q/CR485-2015；Q/CR486-2015；

有效期：2019年03月21日至2022年04月11日

4、证书编号：CRCC10218P10827R1M-9

产品名称：客货共线铁路扣件系统用轨下垫板

规格型号：IIb（非严寒地区使用）；IIbR（非严寒地区使用）

标准和技术要求：Q/CR565-2017；

有效期：2019年03月21日至2022年04月11日

## 专业小类：22.04.1313 钢轨胶接绝缘接头

## 委托人名称：沈阳北兴铁路器材制造有限公司

生产厂名称：沈阳北兴铁路器材制造有限公司

制造地址：辽宁省沈阳市法库县辽河经济区

1、证书编号：CRCC10217P10827R1M-4

产品名称：现场胶接绝缘接头材料

规格型号：

现场胶接绝缘接头材料 50kg/m钢轨；

现场胶接绝缘接头材料 60kg/m钢轨；

现场胶接绝缘接头材料 75kg/m钢轨

标准和技术要求：TB/T2975—2018；

有效期：2019年03月21日至2022年04月11日

## 专业小类：22.04.1401 道碴捣固机械

## 委托人名称：沈阳业升铁路工务器材有限公司

生产厂名称：沈阳业升铁路工务器材有限公司

制造地址：沈阳市沈北新区尹家街道沟子沿社区

1、证书编号：CRCC10216P10374ROM

产品名称：道碴捣固机械 捣固镐（器）

规格型号：ND-3型内燃捣固镐（G4LS型日本丸景株式会社、GZ40N富世华全能（常州）机械有限公司

标准和技术要求：TB/T1347-2012；TJ/GW036-2005；

有效期：2019年03月21日至2021年04月18日

2、证书编号：CRCC10216P10374ROM-4

产品名称：道碴捣固机械 软轴高频捣固机

规格型号：ND-4.2×4型内燃软轴捣固机（嘉陵本田GX390）

标准和技术要求：TB/T1347-2012；TJ/GW036-2005；

有效期：2019年03月21日至2021年04月18日

3、证书编号：CRCC10216P10374ROM-5

产品名称：道砟捣固机械 液压捣固机  
规格型号：YD-22型液压捣固机（嘉陵本田GX390）  
标准和技术要求：TB/T1404-2008；  
有效期：2019年03月21日至2021年04月18日

4、证书编号：CRCC10216P10374ROM-6

产品名称：道砟捣固机械 液压道岔捣固机  
规格型号：YCD-32型液压道岔捣固机（嘉陵本田GX390）  
标准和技术要求：TB/T1404-2008；  
有效期：2019年03月21日至2021年04月18日

### **专业小类：22.04.1403 钢轨整修机械**

**委托人名称：沈阳业升铁路工务器材有限公司**

生产厂名称：沈阳业升铁路工务器材有限公司  
制造地址：沈阳市沈北新区尹家街道沟子沿社区

1、证书编号：CRCC10216P10374ROM-1

产品名称：钢轨整修机械 切轨机  
规格型号：NQG-4.8型内燃切轨机（嘉陵本田GX200）  
标准和技术要求：TB/T2771-2005；TJ/GW036-2005；  
有效期：2019年03月21日至2021年04月18日

2、证书编号：CRCC10216P10374ROM-7

产品名称：钢轨整修机械 钢轨钻孔机  
规格型号：NZG-31型内燃钢轨钻孔机（G4LS型日本丸景株式会社）  
标准和技术要求：TB/T2102-2002；TJ/GW036-2005；  
有效期：2019年03月21日至2021年04月18日

### **专业小类：22.04.1404 起拨道机械**

**委托人名称：沈阳业升铁路工务器材有限公司**

生产厂名称：沈阳业升铁路工务器材有限公司  
制造地址：沈阳市沈北新区尹家街道沟子沿社区

1、证书编号：CRCC10216P10374ROM-3

产品名称：起拨道机械 液压起道机  
规格型号：YQJ-250型液压起道机（嘉陵本田GX390）  
标准和技术要求：TB/T2899-2005；TJ/GW036-2005；  
有效期：2019年03月21日至2021年04月18日

2、证书编号：CRCC10216P10374ROM-8

产品名称：起拨道机械 液压起拨道机  
规格型号：YQBJ-250×110型液压起拨道机（嘉陵本田GX390）  
标准和技术要求：TB/T2899-2005；TJ/GW036-2005；  
有效期：2019年03月21日至2021年04月18日

### **专业小类：22.04.1405 轨枕作业机械**

**委托人名称：沈阳业升铁路工务器材有限公司**

生产厂名称：沈阳业升铁路工务器材有限公司  
制造地址：沈阳市沈北新区尹家街道沟子沿社区

1、证书编号：CRCC10216P10374ROM-2

产品名称：轨枕作业机械 A类扣件螺栓机动扳手  
规格型号：NLB-600型内燃螺栓扳手（A类、嘉陵本田GX160）  
标准和技术要求：TB/T3099-2012；  
有效期：2019年03月21日至2021年04月18日

### 03扩大规格型号

#### 专业小类：22.04.1002 动车组制动控制装置

**申请人：北京纵横机电科技有限公司**

生产厂：北京纵横机电科技有限公司

制造地址：北京市海淀区中关村永丰产业基地丰慧东路1号

1、证书编号：CRCC10218P11249R1L-9

产品名称：动车组制动控制装置

规格型号：

CR400BF (DK13/TKD6040001 (TKD604-0001-00-00)、DK13/TKD6040002 (TKD604-0002-00-00)、DK13/TKD6040003 (TKD604-0003-00-00)、DK13/TKD6040004 (TKD604-0004-00-00)、DK13/TKD6040005 (TKD604-0004-00-00)、DK13/TKD6040006 (TKD604-0003-00-00)、DK13/TKD6040007 (TKD604-0002-00-00)、DK13/TKD6040008 (TKD604-0001-00-00))；  
CR400BF (DK13/TKD6040001 (TKD604-0001-00-00)、DK13/TKD6040009 (TKD604-0009-00-00)、DK13/TKD6040003 (TKD604-0003-00-00)、DK13/TKD6040010 (TKD604-0010-00-00)、DK13/TKD6040011 (TKD604-0010-00-00)、DK13/TKD6040006 (TKD604-0003-00-00)、DK13/TKD6040012 (TKD604-0009-00-00)、DK13/TKD6040008 (TKD604-0001-00-00))；  
CR400AF (DK13/TKD604A0001 (TKD604A-0001-00-00)、DK13/TKD604A0002 (TKD604A-0002-00-00)、DK13/TKD604A0003 (TKD604A-0003-00-00)、DK13/TKD604A0004 (TKD604A-0004-00-00))；  
CR400AF (DK13/TKD604E0001 (TKD604E-0001-00-00)、DK13/TKD604E0002 (TKD604E-0002-00-00)、DK13/TKD604E0003 (TKD604E-0003-00-00)、DK13/TKD604E0004 (TKD604E-0004-00-00)、DK13/TKD604E0005 (TKD604E-0005-00-00)、DK13/TKD604E0006 (TKD604E-0006-00-00)、DK13/TKD604E0007 (TKD604E-0007-00-00)、DK13/TKD604E0008 (TKD604E-0008-00-00))；  
CR400BF (DK13/TKD604D0001 (TKD604D-0001-00-00)、DK13/TKD604D0002 (TKD604D-0002-00-00)、DK13/TKD604D0003 (TKD604D-0003-00-00)、DK13/TKD604D0004 (TKD604D-0004-00-00)、DK13/TKD604D0005 (TKD604D-0004-00-00)、DK13/TKD604D0006 (TKD604D-0003-00-00)、DK13/TKD604D0007 (TKD604D-0002-00-00)、DK13/TKD604D0008 (TKD604D-0008-00-00))；  
CR400AF (DK13/TKD604M0001 (TKD604M-0001-00-00)、DK13/TKD604M0002 (TKD604M-0002-00-00)、DK13/TKD604M0003 (TKD604M-0003-00-00)、DK13/TKD604M0004 (TKD604M-0004-00-00)、DK13/TKD604M0005 (TKD604M-0005-00-00)、DK13/TKD604M0006 (TKD604M-0006-00-00)、DK13/TKD604M0007 (TKD604M-0007-00-00)、DK13/TKD604M0008 (TKD604M-0008-00-00)、DK13/TKD604M0009 (TKD604M-0009-00-00))；  
CR400BF (DK13/TKD604D0001 (TKD604D-0001-00-00)、DK13/TKD604D0002 (TKD604D-0002-00-00)、DK13/TKD604D0003 (TKD604D-0003-00-00)、DK13/TKD604D0004 (TKD604D-0004-00-00)、DK13/TKD604D0005 (TKD604D-0004-00-00)、DK13/TKD604D0006 (TKD604D-0003-00-00)、DK13/TKD604D0007 (TKD604D-0002-00-00)、DK13/TKD604D0008 (TKD604D-0008-00-00)、DK13/TKD604D0009 (TKD604D-0009-00-00))；  
CR400BF (DK13/TKD604D0001 (TKD604D-0001-00-00)、DK13/TKD604D0002 (TKD604D-0002-00-00)、DK13/TKD604D0003 (TKD604D-0003-00-00)、DK13/TKD604D0004 (TKD604D-0004-00-00)、DK13/TKD604D0005 (TKD604D-0004-00-00)、DK13/TKD604D0006 (TKD604D-0003-00-00)、DK13/TKD604D0007 (TKD604D-0002-00-00)、DK13/TKD604D0008 (TKD604D-0008-00-00)、DK13/TKD604D0010 (TKD604D-0010-00-00))；  
CR400AF (DK13/TKD604A0011 (TKD604A-0011-00-00)、DK13/TKD604A0012 (TKD604A-0012-00-00)、DK13/TKD604A0013 (TKD604A-0013-00-00)、DK13/TKD604A0014 (TKD604A-0014-00-00))

认证标准和技术要求：TJ/CL309-2014；

有效期：2019年03月25日至2023年01月05日

#### 专业小类：22.04.1211 铁路无线通信系统区间中继设备

**委托人名称：COMLAB（北京）通信系统设备有限公司**

生产厂名称：COMLAB（北京）通信系统设备有限公司

制造地址：北京市石景山区石景山路23号中础大厦B座一层

1、证书编号：CRCC10215P12009R0M

产品名称：GSM-R模拟光纤直放站

规格型号：GRL型（标称最大输出功率5W、最大增益40dB，漏缆监测单元内置）；

GRR型（标称最大输出功率5W、最大增益5dB，漏缆监测单元外置）

标准和技术要求：TB/T3364-2015；

有效期：2019年03月21日至2020年07月22日

### 04变更规格型号

#### 专业小类：22.04.1129 车站计算机联锁设备

**委托人名称：卡斯柯信号有限公司**

生产厂名称：卡斯柯信号有限公司

制造地址：场所1：上海市静安区西藏北路489号；

场所2：上海市静安区民德路158号铭德国际广场

1、证书编号：CRCC10218P11359R1L

产品名称：车站计算机联锁设备软件和系统集成

规格型号：iLOCK型（系统版本V2.7.X）；VPI型（系统版本V1.3.X）

标准和技术要求：TB/T3027-2015；TJ/DW188-2016；

硬件生产厂如下表：

产品名称	生产厂名称	制造地址	有效期至
车站计算机联锁设备硬件	沈阳铁路信号有限责任公司	辽宁省沈阳市铁西区北三中路16号	2021年12月27日
车站计算机联锁设备硬件	上海铁路通信有限公司	场所1：上海市静安区西藏北路489号 场所2：上海市静安区江场西路179号	2022年08月12日
车站计算机联锁设备硬件	北京铁路信号有限公司	场所1：北京市大兴区黄村镇狼垡四村456号（北京铁路信号有限公司）（除DS6产品外设计开发、生产、检验） 场所2：北京市大兴区黄村镇狼垡四村456号（通号（北京）轨道工业集团有限公司轨道交通技术研究院）（DS6产品设计开发）	2023年05月29日

VPI型车站计算机联锁设备软件配置清单：

系统版本：（V1.3.X）

序号	子系统名称	规格型号	硬件版本	软件版本	
1	联锁处理子系统	VPI-IPS	CPU/PD1	12003-101-XX	V2.7.X
			VCOM	12004-107-XX	
			VPS	12004-102-XX	
			IOBUS1	12003-102-XX	
			IOBE	12003-103-XX	
			VIB16	12003-104-XX	
			VIB16-B	12015-104-XX	
		VOB16	12003-106-XX		
2	联锁规则	MLP-Principle	/	V2.4.X	
3	操作显示设备	MMI	COTS	V2.0.X	
4	电务维修机	SDM	COTS	V2.0.X	

iLOCK型车站计算机联锁设备软件配置清单：

系统版本：V2.7.X

序号	子系统名称	规格型号	硬件版本	软件版本	
1	联锁处理子系统	iLOCK-IPS	VLE	12004-101-XX	V2.8.X
			VLE-3	12004-101-XX	
			DVCOM	12004-108-XX	
			DVCOM-3	12004-108-XX	
			VPS	12004-102-XX	
			IOBUS2	12004-103-XX	
			IOBE2	12004-104-XX	
			VIIB16	12004-105-XX	

			VIIB16-C	12011-105-XX	
			VOOB8	12004-106-XX	
2	联锁规则	MLP-Principle	/		V2. 5. X
3	操作显示设备	MMI	COTS		V2. 0. X
4	电务维修机	SDM	COTS		V2. 0. X

注：DVCOM-3板卡须与VLE-3板卡匹配使用，联锁双机板卡类型须保持一致。

有效期：2019年03月21日至2023年02月07日

## 05标准变更

### 专业小类：22.04.0526 机车车载安全防护系统（6A系统）

#### 委托人名称：株洲中车时代电气股份有限公司

生产厂名称：株洲中车时代电气股份有限公司

制造地址：湖南省株洲市石峰区时代路

1、证书编号：CRCC10218P10959R2L-9

产品名称：机车自动视频监控及记录子系统

规格型号：TPJ12（图号：TE6306010000）

标准和技术要求：TJ/JW001G-2018；

有效期：2019年03月21日至2022年07月16日

2、证书编号：CRCC10218P10959R2L-10

产品名称：列车供电监测子系统

规格型号：TAX3（图号：TE6306020000）；tNetrol-API（图号：TE9155400000）

标准和技术要求：TJ/JW001E-2018；

有效期：2019年03月21日至2022年07月16日

### 专业小类：22.04.0647 铁路货车滚动轴承

#### 委托人名称：上海联合滚动轴承有限公司

生产厂名称：上海联合滚动轴承有限公司

制造地址：场所1：上海市闵行区沪闵路1111号；

场所2：上海市金山区吕巷镇建乐路21号1幢底层；

场所3：上海市金山区山阳镇华山路3016号2幢；

场所4：上海市奉贤区环城西路2223号第3幢-2

1、证书编号：CRCC10217P10679R1M

产品名称：铁路货车353130B型轴承

规格型号：353130B型（图号：THZ353130B-00-00）

标准和技术要求：TB/T2235-2016；TB/T3017.1-2016；TJ/CL148A-2013；

有效期：2019年03月21日至2022年01月15日

2、证书编号：CRCC10217P10679R1M-1

产品名称：铁路货车352226X2-2RZ型轴承

规格型号：352226X2-2RZ型（图号：352226X2-2RZ-00-00）

标准和技术要求：TB/T2235-2016；TB/T3017.1-2016；

有效期：2019年03月21日至2022年01月15日

3、证书编号：CRCC10217P10679R1M-2

产品名称：铁路货车353130X2-2RZ型轴承

规格型号：353130X2-2RZ型（图号：353130X2-2RZ-00-00）

标准和技术要求：TB/T2235-2016；TB/T3017.1-2016；

有效期：2019年03月21日至2022年01月15日



4、证书编号：CRCC10217P10679R1M-3  
产品名称：铁路货车353132A型轴承  
规格型号：353132A型（图号：353132A-00-00）  
标准和技术要求：TB/T3017.1-2016；TJ/CL510-2016；  
有效期：2019年03月21日至2022年01月15日

### **专业小类：22.04.0648 铁道货车用车轴**

#### **委托人名称：长春中车轨道车辆有限公司**

生产厂名称：长春中车轨道车辆有限公司  
制造地址：场所1：吉林省长春市宽城区凯旋路2155号；  
场所2：吉林省长春市宽城区兰家镇台家村

1、证书编号：CRCC10217P10506R1L-5  
产品名称：铁道货车用LZ45CrV钢车轴  
规格型号：RF2型（半精加工）（图号：SRIT99-00-00-00）  
标准和技术要求：Q/CR644-2018；  
有效期：2019年03月21日至2021年03月30日

#### **委托人名称：中车长江铜陵车辆有限公司**

生产厂名称：中车长江铜陵车辆有限公司  
制造地址：安徽省铜陵市狮子山经济技术开发区

1、证书编号：CRCC10217P10468R1L-10  
产品名称：铁道货车用LZ45CrV钢车轴  
规格型号：RF2型（半精加工）（图号：SRIT99-00-00-00）；  
RF2型（精加工）（图号：SRIT100-00-00-00）  
标准和技术要求：Q/CR644-2018；  
有效期：2019年03月21日至2021年06月26日

#### **委托人名称：晋西车轴股份有限公司**

生产厂名称：晋西车轴股份有限公司  
制造地址：山西省太原市万柏林区和平北路北巷4、5号

1、证书编号：CRCC10217P10670R1L-5  
产品名称：铁道货车用LZ45CrV钢车轴  
规格型号：RF2型（半精加工）（图号：SRIT99-00-00-00）；  
RF2型（精加工）（图号：SRIT100-00-00-00）  
标准和技术要求：Q/CR644-2018；  
有效期：2019年03月21日至2022年01月06日

### **专业小类：22.04.0671 铁道货车双向闸瓦间隙调整器**

#### **委托人名称：中车齐齐哈尔车辆有限公司**

生产厂名称：中车齐齐哈尔车辆有限公司  
制造地址：黑龙江省齐齐哈尔市铁锋区厂前一路36号

1、证书编号：CRCC10216P10505R1L-29  
产品名称：铁道货车压缩式双向闸瓦间隙调整器  
规格型号：YST-245型（图号：QCP560-00-00）；YST-280型（图号：QCP545-00-00）  
标准和技术要求：TB/T2916-2017；TJ/CL461-2016；  
有效期：2019年03月21日至2021年06月17日

#### **委托人名称：眉山中车制动科技股份有限公司**

生产厂名称：眉山中车制动科技股份有限公司  
制造地址：四川省眉山市科技工业园三路68号

1、证书编号：CRCC10217P10661R1M-10

产品名称：铁道货车拉伸式双向闸瓦间隙调整器  
规格型号：ST2-250型（图号：QCP348B-00-00）  
标准和技术要求：TB/T2916-2017；TJ/CL335-2014；  
有效期：2019年03月21日至2021年12月29日

06扩大认证单元

### **专业小类：22.04.0508 牵引变流器/整流柜**

**委托人名称：株洲中车时代电气股份有限公司**

生产厂名称：株洲中车时代电气股份有限公司

制造地址：湖南省株洲市石峰区时代路

1、证书编号：CRCC10219P10959R2L-027

产品名称：牵引变流器/整流柜 交流传动电力机车牵引变流器

规格型号：TGA6C(图号：TE6166000000)；

TGA9(图号：TE273-000000)；

TGA9C(图号：TE6224000000)

标准和技术要求：GB/T25122.1-2010；

有效期：2019年03月21日至2022年07月16日

### **专业小类：22.04.0613 铁道货车轴箱橡胶垫**

**委托人名称：株洲时代新材料科技股份有限公司**

生产厂名称：株洲时代新材料科技股份有限公司

制造地址：场所1：湖南省株洲市天元区海天路18号；

场所2：湖南省株洲市天元区黑龙江路639号

1、证书编号：CRCC10219P10362R2L-037

产品名称：铁道货车TJC-1型轴箱橡胶垫

规格型号：TJC-1型（图号：QCZ237-30-00）

标准和技术要求：TB/T3268-2011；TJ/CL473-2016；

有效期：2019年03月21日至2021年01月19日

### **专业小类：22.04.0655 铁道客车车钩（含密接式）**

**委托人名称：中车青岛四方车辆研究所有限公司**

生产厂名称：中车青岛四方车辆研究所有限公司

制造地址：场所1：山东省青岛市高新区火炬路99号；

场所2：山东省青岛市高新技术产业开发区新业路南侧、和融路西侧

1、证书编号：CRCC10219P10941R3L-053

产品名称：动力集中电动车组过渡车钩

规格型号：10型(SRIT38-08-00-00K)；13号(SRIT38-04-00-00K)

标准和技术要求：Q/CR560-2017；

有效期：2019年03月21日至2022年04月23日

### **专业小类：22.04.1304 铁路用防水材料**

**委托人名称：衡水泰威新材料科技股份有限公司**

生产厂名称：衡水泰威新材料科技股份有限公司

制造地址：河北省衡水市经济开发区冀衡路1898号

1、证书编号：CRCC10219P11697ROM-005

产品名称：铁路隧道防排水用止水带

规格型号：

自粘钢边橡胶止水带（TJZSD）B-Z-ZG-300×6、300×8、300×10、350×8、350×10、400×10，天然橡胶、挤出；

自粘钢边橡胶止水带（TJZSD）S-Z-ZG-250×6、250×8、250×10、300×6、300×8、300×10、350×8、350×10、400×10，天然橡

胶、挤出；

自粘橡胶止水带（TJZSD）B-T-ZR-250×4、250×6、250×8、250×10、300×6、300×8、300×10、350×6、350×8、350×10、400×8、400×10，天然橡胶、挤出；

自粘橡胶止水带（TJZSD）B-Z-ZR-250×6、250×8、250×10、300×6、300×8、300×10、350×8、350×10、400×10，天然橡胶、挤出；

自粘橡胶止水带（TJZSD）S-T-ZR-250×4、250×6、250×8、250×10、300×6、300×8、300×10、350×6、350×8、350×10、400×8、400×10，天然橡胶、挤出；

自粘橡胶止水带（TJZSD）S-Z-ZR-200×6、200×8、200×10、250×6、250×8、250×10、300×6、300×8、300×10、350×8、350×10、400×10，天然橡胶、挤出

标准和技术要求：Q/CR562.2-2017；

有效期：2019年03月21日至2019年10月21日

## 委托人名称：河北科信特种橡塑有限公司

生产厂名称：河北科信特种橡塑有限公司

制造地址：河北省衡水市景县龙华工业区（新厂）

1、证书编号：CRCC10219P10382R1M-002

产品名称：铁路隧道用防水板

规格型号：EVA防水板，厚度1.5、2.0、2.5、3.0mm，宽度2.0~4.0m

标准和技术要求：TB/T3360.1-2014；TJ/GW085-2008；

有效期：2019年03月21日至2021年05月02日

## 委托人名称：铁科腾跃科技有限公司

生产厂名称：铁科腾跃科技有限公司

制造地址：河北省辛集市市府大街东段北侧

1、证书编号：CRCC10219P12176R0M-005

产品名称：铁路隧道用防水板

规格型号：EVA防水板，厚度1.5、2.0、2.5、3.0mm，宽度2.0~4.0m；

PE防水板，厚度1.5、2.0、2.5、3.0mm，宽度2.0~4.0m

标准和技术要求：TB/T3360.1-2014；TJ/GW085-2008；

有效期：2019年03月21日至2020年06月07日

## 07其他

### 专业小类：22.04.1129 车站计算机联锁设备

## 委托人名称：上海铁路通信有限公司

生产厂名称：上海铁路通信有限公司

制造地址：场所1：上海市静安区西藏北路489号；

场所2：上海市静安区江场西路179号

1、证书编号：CRCC10217P11049R1M-14

产品名称：车站计算机联锁设备硬件

规格型号：DS6 - K5B；DS6-60；iLOCK；TYJL - III；TYJL-ADX；VPI

标准和技术要求：TB/T3027-2015；

系统集成厂如下表：

产品名称	规格型号	生产厂名称	制造地址	有效期至
车站计算机联锁设备软件和系统集成	TYJL-III型（系统版本V3.3.X）； TYJL-ADX型（系统版本V2.2.X）	北京华铁信息技术有限公司	北京市海淀区大柳树路2号二区300幢	2019年11月03日
车站计算机联锁设备软件和系统集成	VPI型（系统版本V1.3.X）； iLOCK型（系统版本V2.7.X）	卡斯柯信号有限公司	场所1：上海市静安区西藏北路489号 场所2：上海市静安区民德路158号铭德国际广场	2023年02月07日
车站计算机联锁设备软件和系统集成	DS6-60（系统版本V1.5.X）； DS6-K5B（系统版	北京全路通信信号研究设计院集团有限公司	北京市丰台科技园汽车博物馆南路1号院	2023年04月07日

	本V1.6.X)	司	
--	----------	---	--

有效期：2019年03月21日至2022年08月12日

### 委托人名称：北京铁路信号有限公司

生产厂名称：北京铁路信号有限公司

制造地址：场所1：北京市大兴区黄村镇狼垡四村456号（北京铁路信号有限公司）（除DS6产品外：设计开发、生产、检验）；  
场所2：北京市大兴区黄村镇狼垡四村456号（通号（北京）轨道交通工业集团有限公司轨道交通技术研究院）（DS6产品设计开发）

1、证书编号：CRCC10218P11441R1M

产品名称：车站计算机联锁设备硬件

规格型号：DS6-60型；DS6-K5B型；EI32-JD型；iLOCK型

标准和技术要求：TB/T3027-2015；

系统集成厂如下表：

产品名称	规格型号	生产厂名称	制造地址	有效期至
车站计算机联锁设备软件和系统集成	DS6-60（系统版本V1.5.X）； DS6-K5B（系统版本V1.6.X）	北京全路通信信号研究设计院有限公司	北京市丰台科技园汽车博物馆南路1号院	2023年04月07日
车站计算机联锁设备软件和系统集成	EI32-JD（系统版本：VA.1.60.X）	北京交大微联科技有限公司	北京市海淀区西四环北路131号	2023年03月14日
车站计算机联锁设备软件和系统集成	iLOCK型（系统版本V2.7.X）	卡斯柯信号有限公司	场所1：上海市静安区西藏北路489号 场所2：上海市静安区民德路158号铭德国际广场	2023年02月07日

有效期：2019年03月21日至2023年05月29日

### 委托人名称：沈阳铁路信号有限责任公司

生产厂名称：沈阳铁路信号有限责任公司

制造地址：辽宁省沈阳市铁西区北三中路16号

1、证书编号：CRCC10216P10588R1L-11

产品名称：车站计算机联锁设备硬件

规格型号：DS6-60型；DS6-K5B型；EI32-JD型；iLOCK型；TYJL-ADX型；TYJL-III型；VPI型

标准和技术要求：TB/T3027-2015

系统集成厂如下表：

产品名称	规格型号	生产厂名称	制造地址	有效期至
车站计算机联锁设备软件和系统集成	TYJL-III型（系统版本V3.3.X）； TYJL-ADX型（系统版本V2.2.X）	北京华铁信息技术有限公司	北京市海淀区大柳树路2号二区300幢	2019年11月03日
车站计算机联锁设备软件和系统集成	VPI型（系统版本V1.3.X）； iLOCK型（系统版本V2.7.X）	卡斯柯信号有限公司	场所1：上海市静安区西藏北路489号 场所2：上海市静安区民德路158号铭德国际广场	2023年02月07日
车站计算机联锁设备软件和系统集成	DS6-60（系统版本V1.5.X）； DS6-K5B（系统版本V1.6.X）	北京全路通信信号研究设计院集团有限公司	北京市丰台科技园汽车博物馆南路1号院	2023年04月07日
车站计算机联锁设备软件和系统集成	EI32-JD（系统版本：VA.1.60.X）	北京交大微联科技有限公司	北京市海淀区西四环北路131号	2023年03月14日

有效期：2019年03月21日至2021年12月27日

## 专业小类: 22.04.1501 电气化铁路接触网用绝缘子

### 委托人名称: 重庆鸽牌电瓷有限公司

生产厂名称: 重庆鸽牌电瓷有限公司

制造地址: 重庆市长寿区晏家工业园区河泉北一路10号

1、证书编号: CRCC10219P11254R1M-002

产品名称: 棒形腕臂瓷绝缘子(300~350 km/h)

规格型号: QB27.5/12 -1400; QB27.5/12 -1600; QB27.5/16 -1400; QB27.5/16 -1600

标准和技术要求: TB/T3199.1-2018; TJ/GD012-2009;

有效期: 2019年03月21日至2023年01月06日

### 三、证书状态

#### 01恢复

## 专业小类: 22.04.1301 扣件—非金属类部件

### 委托人名称: 唐山康华铁路器材有限公司

生产厂名称: 唐山康华铁路器材有限公司

制造地址:

场所1: 河北省唐山市开平区栗园镇小佛头村(成品检验);

场所2: 河北省唐山市开平区栗园镇大六甲村西(除成品检验外)

1、证书编号: CRCC10216P10517R3M-2

产品名称: 弹条 I 型、II 型扣件挡板座(改性尼龙66)

规格型号: 2-4普通型(适用于一般地区)

标准和技术要求: TB/T1495.5-2003;

恢复情况: 2019年03月21日起恢复该证书(暂停期间: 2018年11月29日至2019年03月21日)

2、证书编号: CRCC10216P10517R3M-6

产品名称: 道岔套管及尼龙缓冲套

规格型号: III型

标准和技术要求: Q/CR485-2015; Q/CR486-2015;

恢复情况: 2019年03月21日起恢复该证书(暂停期间: 2018年11月29日至2019年03月21日)

### 委托人名称: 唐山康华铁路器材有限公司

生产厂名称: 唐山康华铁路器材有限公司

制造地址:

场所1: 唐山市开平区栗园镇小佛头村(除硫化外的其它生产过程);

场所2: 河北省唐山市开平区栗园镇大六甲村西(硫化过程)

1、证书编号: CRCC10216P10517R3M-7

产品名称: 橡胶垫板

规格型号: 50-10-9普通型; 60-10-17普通型; IIIa普通型

标准和技术要求: TB/T2626-1995;

恢复情况: 2019年03月21日起恢复该证书(暂停期间: 2018年11月29日至2019年03月21日)

## 专业小类: 22.04.1304 铁路用防水材料

### 委托人名称: 衡水众鑫工程橡塑有限公司

生产厂名称: 衡水众鑫工程橡塑有限公司

制造地址: 河北省衡水市桃城高新技术产业开发区

1、证书编号: CRCC10217P10770R1M

产品名称: 铁路隧道用止水带

规格型号:

背贴式橡胶止水带R-T-300×6、350×8、400×10，三元乙丙橡胶、挤出；  
变形缝用钢边止水带B-G-300×6、350×8、400×10，三元乙丙橡胶、模压；  
变形缝用中埋式橡胶止水带B-R-Z-300×6、350×8、400×10，三元乙丙橡胶、挤出；  
施工缝用钢边止水带 S-G-300×6、350×8、400×10，三元乙丙橡胶、模压；  
施工缝用中埋式橡胶止水带S-R-Z-300×6、350×8、400×10，三元乙丙橡胶、挤出  
标准和技术要求：TB/T3360.2-2014；

恢复情况：2019年03月21日起恢复该证书原部分暂停的型号“背贴式橡胶止水带R-T-300×6、350×8、400×10，三元乙丙橡胶、挤出”  
(暂停期间：2018年09月07日至2019年03月21日)

## **专业小类:22.04.1308 扣件系统**

### **委托人名称：唐山康华铁路器材有限公司**

生产厂名称：唐山康华铁路器材有限公司  
制造地址：场所1：河北省唐山市开平区栗园镇小佛头村（成品检验）；  
场所2：河北省唐山市开平区栗园镇大六甲村西（除成品检验外）

1、证书编号：CRCC10216P10517R3M

产品名称：高铁扣件系统用尼龙件  
规格型号：WJ7绝缘块；WJ8轨距挡板；WJ8接头轨距挡板；WJ8绝缘块；轨距挡板G5；  
绝缘轨距块G4；绝缘轨距块G4J；预埋套管D1；预埋套管D2  
标准和技术要求：TB/T3395.4-2015；TB/T3395.5-2015；TB/T3395.3-2015；TB/T3395.2-2015；

恢复情况：2019年03月21日起恢复该证书（暂停期间：2018年11月29日至2019年03月21日）

### **委托人名称：唐山康华铁路器材有限公司**

生产厂名称：唐山康华铁路器材有限公司  
制造地址：场所1：河北省唐山市开平区栗园镇小佛头村（除硫化外的其它生产过程）；  
场所2：河北省唐山市开平区栗园镇大六甲村西（硫化过程）

1、证书编号：CRCC10216P10517R3M-1

产品名称：高铁扣件系统用橡胶件  
规格型号：  
WJ7-A复合垫板（含非严寒地区使用、严寒地区使用，生胶：炭黑=100:42）；  
WJ7-B复合垫板（含非严寒地区使用、严寒地区使用，生胶：炭黑=100:42）；  
WJ7-B橡胶垫板（含非严寒地区使用、严寒地区使用，生胶：炭黑=100:42）；  
WJ7绝缘缓冲垫板（生胶：塑料=100:36）；WJ7铁垫板下调高垫板（生胶：塑料=100:50）；  
WJ8复合垫板（含非严寒地区使用、严寒地区使用，生胶：炭黑=100:46）；  
WJ8橡胶垫板（含非严寒地区使用、严寒地区使用，生胶：炭黑=100:46）；  
复合垫板CRP5（含非严寒地区使用、严寒地区使用，生胶：炭黑=100:42）；  
橡胶垫板RP4（含非严寒地区使用、严寒地区使用，生胶：炭黑=100:42）；  
橡胶垫板RP5（含非严寒地区使用、严寒地区使用，生胶：炭黑=100:42）  
标准和技术要求：TB/T3395.4-2015；TB/T3395.5-2015；TB/T3395.3-2015；TB/T3395.2-2015；

恢复情况：2019年03月21日起恢复该证书（暂停期间：2017年12月26日至2019年03月21日）

## **专业小类:22.04.1310 铁路碎石道砟**

### **委托人名称：郑州大地铁路工程有限公司**

生产厂名称：郑州大地铁路工程有限公司大安采石分公司  
制造地址：郑州大地铁路工程有限公司大安采石分公司/汝阳县大安五纵山东坡大安地界

1、证书编号：CRCC10217P12622R0S

产品名称：铁路碎石道砟（一级）  
规格型号：既有线一级道砟（汝阳县大安矿）；新建铁路一级道砟（汝阳县大安矿）  
标准和技术要求：TB/T2140-2008；

恢复情况：2019年03月21日起恢复该证书（暂停期间：2018年11月30日至2019年03月21日）

02暂停

## 专业小类:22.04.1124 高分子材料钢轨绝缘件

### 委托人名称:北京铁路塑料厂

生产厂名称:北京铁路塑料厂

制造地址:北京市房山区燕山火车站1号

1、证书编号:CRCC10217P10973R1S

产品名称:50kg/m 高分子材料钢轨绝缘件

规格型号:槽型绝缘 50 (二段式,超韧尼龙、-30℃);管绝缘 50 (超韧尼龙、-30℃);

绝缘垫 50 (3240板、-30℃);宽腰轨端绝缘 50 (厚8mm,3240板、-30℃)

标准和技术要求:TB/T2927-2015;

暂停情况:2019年03月21日起暂停该证书

2、证书编号:CRCC10217P10973R1S-1

产品名称:60kg/m 高分子材料钢轨绝缘件

规格型号:槽型绝缘 60 (二段式,超韧尼龙、-30℃);管绝缘 60 (超韧尼龙、-30℃);

绝缘垫 60 (3240板、-30℃);宽腰轨端绝缘 60 (厚8mm,3240板、-30℃)

标准和技术要求:TB/T2927-2015;

暂停情况:2019年03月21日起暂停该证书

## 专业小类:22.04.1310 铁路碎石道砟

### 委托人名称:双牌县达濠市政路材有限公司

生产厂名称:双牌县达濠市政路材有限公司

制造地址:龙胜县瓢里镇交州村(双牌县达濠市政路材有限公司龙胜县瓢里六才山片石场)

1、证书编号:CRCC10218P12606ROS

产品名称:铁路碎石道砟(一级)

规格型号:新建铁路一级道砟

标准和技术要求:TB/T2140-2008;

暂停情况:2019年03月22日起暂停该证书

### 委托人名称:上杭县大坪源矿业有限公司

生产厂名称:上杭县大坪源矿业有限公司

制造地址:福建省龙岩市上杭县蛟洋镇塘下村

1、证书编号:CRCC10218P12601ROS

产品名称:铁路碎石道砟(一级)

规格型号:新建铁路一级道砟

标准和技术要求:TB/T2140-2008;

暂停情况:2019年03月22日起暂停该证书

## 03注销

## 专业小类:22.04.0614 铁路货车转向架摇动座支承

### 委托人名称:南京力源轨道交通装备有限公司

生产厂名称:南京力源轨道交通装备有限公司

制造地址:南京市溧水区洪蓝镇工业集中区华塘路27号

1、证书编号:CRCC10216P10452R1M-3

产品名称:铁路货车转向架摇动座支承

规格型号:转K4/K5型(图号:ZCZ53-00-06)

标准和技术要求:Q/CR548.2-2016附录E

注销情况:2019年03月21日起注销该证书

## 专业小类:22.04.0623 铁路货车导框摇动座

## **委托人名称：南京力源轨道交通装备有限公司**

生产厂名称：南京力源轨道交通装备有限公司  
制造地址：南京市溧水区洪蓝镇工业集中区华塘路27号

1、证书编号：CRCC10216P10452R1M-2  
产品名称：铁路货车导框摇动座  
规格型号：转K4型（图号：ZCZ53-20-11B）；转K5型（图号：ZCHZ56-20-11B）  
标准和技术要求：Q/CR548.2-2016附录E  
注销情况：2019年03月21日起注销该证书

## **专业小类:22.04.0624 铁路货车用锻钢上心盘**

## **委托人名称：南京力源轨道交通装备有限公司**

生产厂名称：南京力源轨道交通装备有限公司  
制造地址：南京市溧水区洪蓝镇工业集中区华塘路27号

1、证书编号：CRCC10216P10452R1M-4  
产品名称：铁路货车用锻钢上心盘  
规格型号：23t/25t轴重(图号：QCH215-01-05-004/ECP101-00-001)；  
27t轴重（图号：QCH300-01-01-002）  
标准和技术要求：TB/T46-2015  
注销情况：2019年03月21日起注销该证书

## **专业小类:22.04.1309 铁路用减水剂**

## **委托人名称：甘肃中昊建材有限公司**

生产厂名称：甘肃中昊建材有限公司  
制造地址：榆中县金崖镇张家湾村（卧龙川-窦家沟）

1、证书编号：CRCC10217P12325R0S  
产品名称：聚羧酸系高性能减水剂  
规格型号：LH-1标准型（烷撑烯基聚氧乙烯醚：丙烯酸=360:38.46）；  
LH-2缓凝型（烷撑烯基聚氧乙烯醚：丙烯酸=325:19.8）  
标准和技术要求：TB/T3275-2011；  
注销情况：2019年03月22日起注销该证书

## **专业小类:22.04.1503 电气化铁路用铜及铜合金接触线**

## **委托人名称：赣州江钨拉法格高铁铜材有限公司**

生产厂名称：赣州江钨拉法格高铁铜材有限公司  
制造地址：江西省赣州市经济技术开发区工业园内

1、证书编号：CRCC10217P10710R1M-2  
产品名称：电气化铁路用铜接触线(160km/h及以下)  
规格型号：CT110；CT120；CT150；CT85  
标准和技术要求：TB/T2809-2005；  
注销情况：2019年03月21日起注销该证书

2、证书编号：CRCC10217P10710R1M-3  
产品名称：电气化铁路用铜镁合金接触线(160km/h及以下)  
规格型号：CTM110；CTM120；CTM150；CTMH110；CTMH120；CTMH150  
标准和技术要求：TB/T2809-2005；  
注销情况：2019年03月21日起注销该证书

3、证书编号：CRCC10217P10710R1M-4  
产品名称：电气化铁路用铜锡合金接触线(160km/h及以下)  
规格型号：CTS110；CTS120；CTS150  
标准和技术要求：TB/T2809-2005；



注销情况：2019年03月21日起注销该证书

4、证书编号：CRCC10217P10710R1M-5

产品名称：电气化铁路用铜银合金接触线(160km/h及以下)

规格型号：CTA110；CTA120；CTA150；CTA85；CTAH110；CTAH120；CTAH150；CTAH85

标准和技术要求：TB/T2809-2005；

注销情况：2019年03月21日起注销该证书

### **专业小类:22.04.1504 电气化铁路用铜及铜合金绞线**

**委托人名称：赣州江钨拉法格高铁铜材有限公司**

生产厂名称：赣州江钨拉法格高铁铜材有限公司

制造地址：江西省赣州市经济技术开发区工业园内

1、证书编号：CRCC10217P10710R1M

产品名称：电气化铁路用铜合金绞线(160km/h及以下)

规格型号：

JTM10-7×7/0.5；JTM120-1×19/2.8；JTM150-1×37/2.25；JTM16-(3+9)×7/0.5；

JTM16-7×7/0.65；JTM25-1×7/2.1；JTM35-1×7/2.5；JTM50-1×19/1.8；

JTM50-1×7/3.0；JTM70-1×19/2.1；JTM95-1×19/2.5；JTMH10-7×7/0.5；

JTMH120-1×19/2.8；JTMH150-1×37/2.25；JTMH16-(3+9)×7/0.5；JTMH16-7×7/0.65；

JTMH25-1×7/2.1；JTMH35-1×7/2.5；JTMH50-1×19/1.8；JTMH50-1×7/3.0；

JTMH70-1×19/2.1；JTMH95-1×19/2.5

标准和技术要求：TB/T3111-2005(其中单线反复弯曲性能指标符合TJ/GD011-2009)；

注销情况：2019年03月21日起注销该证书

2、证书编号：CRCC10217P10710R1M-1

产品名称：电气化铁路用铜绞线(160km/h及以下)

规格型号：JT120-1×19/2.8；JT150-1×19/3.15；JT150-1×37/2.25；

JT70-1×19/2.1；JT95-1×19/2.5

标准和技术要求：TB/T3111-2005；

注销情况：2019年03月21日起注销该证书

3、证书编号：CRCC10217P10710R1M-6

产品名称：电气化铁路用铜合金绞线(200km/h及以上)

规格型号：JTMH 120-1×19/2.8；JTMH 95-1×19/2.5

标准和技术要求：TJ/GD011-2009；TJ/GD012-2009；

注销情况：2019年03月21日起注销该证书

### **04部分暂停**

### **专业小类:22.04.0669 铁路货车轮对**

**委托人名称：重庆长征重工有限责任公司**

生产厂名称：重庆长征重工有限责任公司

制造地址：重庆市大渡口区伏牛溪

1、证书编号：CRCC10217P10892R2L-6

产品名称：通用铁路货车轮对

规格型号：RD2型（图号：SRIT1137-00-00-00）；

RE2B型（图号：QCZ133-10A-00）

标准和技术要求：TB/T1718.2-2017；

暂停情况：2019年03月22日起部分暂停该证书中“RD2型（图号：SRIT1137-00-00-00）”型号

### **专业小类:22.04.1102 铁路通信信号设备用防雷装置**

**委托人名称：深圳市恒毅兴实业有限公司**

生产厂名称：深圳市恒毅兴实业有限公司

制造地址：四川省成都市青羊区青羊工业集中发展区广富路218号9栋D单元

1、证书编号：CRCC10214P11742R2M-5

产品名称：数据传输通道浪涌保护器

规格型号：HNL-RJ11（UN：48V、In：1.5kA、UB≤100V、Up：75V、传输速率：2Mbit/s、 $\alpha e \leq 0.5\text{dB}$ 、BER≤1×10<sup>-9</sup>）

标准和技术要求：TB/T2311-2017；

暂停情况：2019年03月21日起部分暂停原单元名称“通信设备用浪涌保护器”下的“HNL系列（HNL-DB9/HNL-DB15/HNL-DB25，串联型、非同轴、Uc：28V、In：1.5kA、UB≤60V）、HCG系列（HCG-BNC/HCG-L9/HCGSMB/HCG-FL10/HCG-F，串联型、同轴、In：5kA、UB≤650V）、HCM系列（HCM-BNC，串联型、同轴，Uc：12V、In：5kA、UB≤40V）、HNL系列（HNL-RJ45/HNL-HDMI/HNL-1394，串联型、非同轴、Uc：12V、In：1.5kA、UB≤40V）、HNL-J（串联型、非同轴、Uc：28V、In：5kA、UB≤60V）、HNL-JC（串联型、非同轴、Uc：28V、In：5kA、UB≤60V）”型号

#### 四、试用证书

##### 01注销

#### 专业小类:22.04.1501 电气化铁路接触网用绝缘子

**委托人名称：重庆鸽牌电瓷有限公司**

生产厂名称：重庆鸽牌电瓷有限公司

制造地址：重庆市长寿区晏家工业园区河泉北一路10号

1、证书编号：CRCC10219P11254R1MSYZ-001

产品名称：棒形腕臂瓷绝缘子(300~350 km/h)

规格型号：QB27.5/12 -1400；QB27.5/12 -1600；QB27.5/16 -1400；QB27.5/16 -1600

标准和技术要求：TB/T3199.1-2018；TJ/GD012-2009；

注销情况：2019年03月21日起注销该证书

#### 专业小类:22.04.1503 电气化铁路用铜及铜合金接触线

**委托人名称：赣州江钨拉法格高铁铜材有限公司**

生产厂名称：赣州江钨拉法格高铁铜材有限公司

制造地址：江西省赣州市经济技术开发区工业园内

1、证书编号：CRCC10217P10710R1MSYZ

产品名称：电气化铁路用铜合金接触线(200km/h及以上)

规格型号：CTMH 150；CTS 120；CTS 150

标准和技术要求：TJ/GD011-2009；TJ/GD012-2009；

注销情况：2019年03月21日起注销该证书